

Bonjour,

Nous vous prions de trouver ci-joint le

## **MODE D'EMPLOI DU TIGER 251**

Nous vous prions de nous excuser d'avance si certaines photos ne viennent pas du TIGER 251 mais du TIGER 252.

Nous n'avons à ce jour pas encore retrouvé un mode d'emploi spécifique sur le TIGER 251

Mais, ne vous inquiétez pas le TIGER 252 est juste l'évolution esthétique du TIGER 251

Toutes les fonctions sont les mêmes, les filtres et tout le kit entretien sont les mêmes

Les caractéristiques techniques sont également les mêmes

La différence important entre les deux appareils est la

**BROSSE ELECTRONIQUE**

**LE TIGER 251 a la BROSSE ET340**

**LE TIGER 252 a la brosse EB351F**



*Unser Bestes für Ihre Familie*

Gebrauchsanleitung

**Tiger 252**  
Staubsauger

**Kobold EB 351** ✨  
Elektrobürste

**Kobold FK 351**  
Frischer-Kit

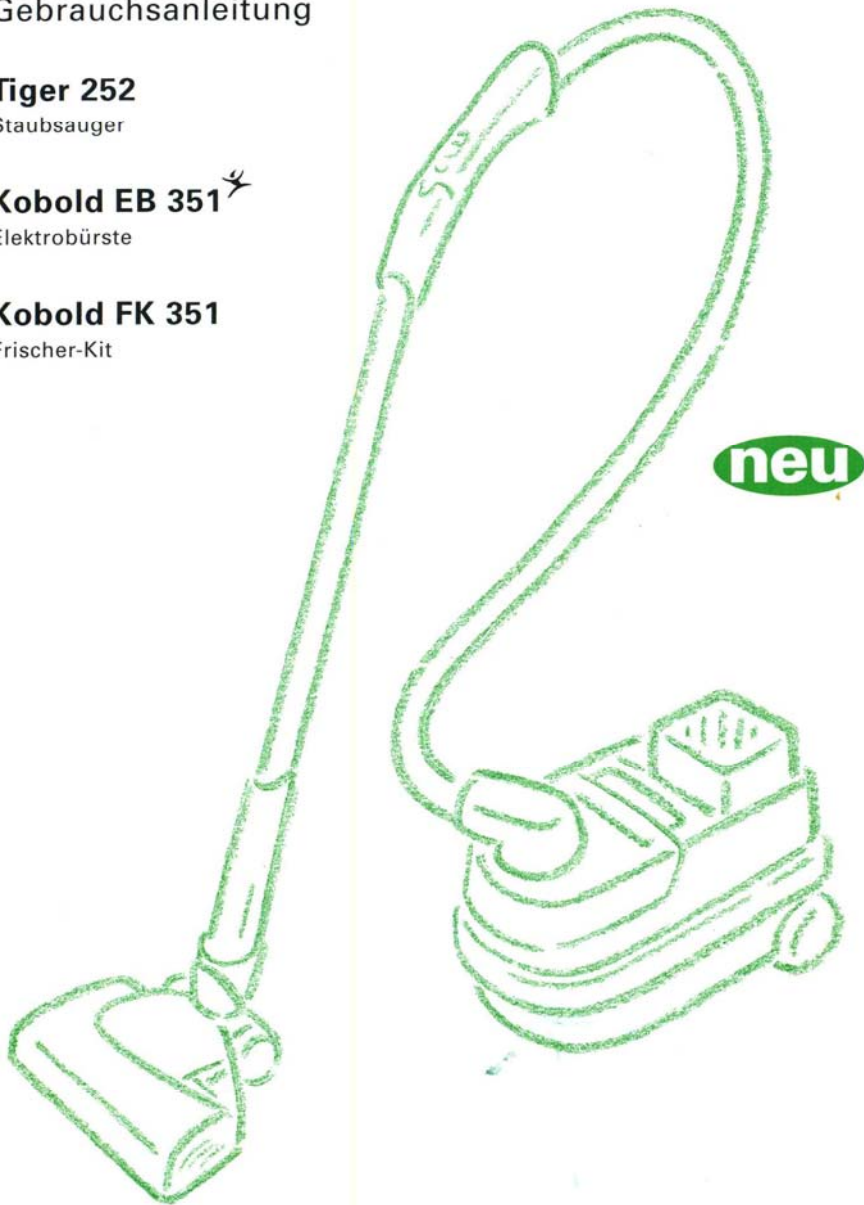

Kobold Systems

## BODENBEREICH

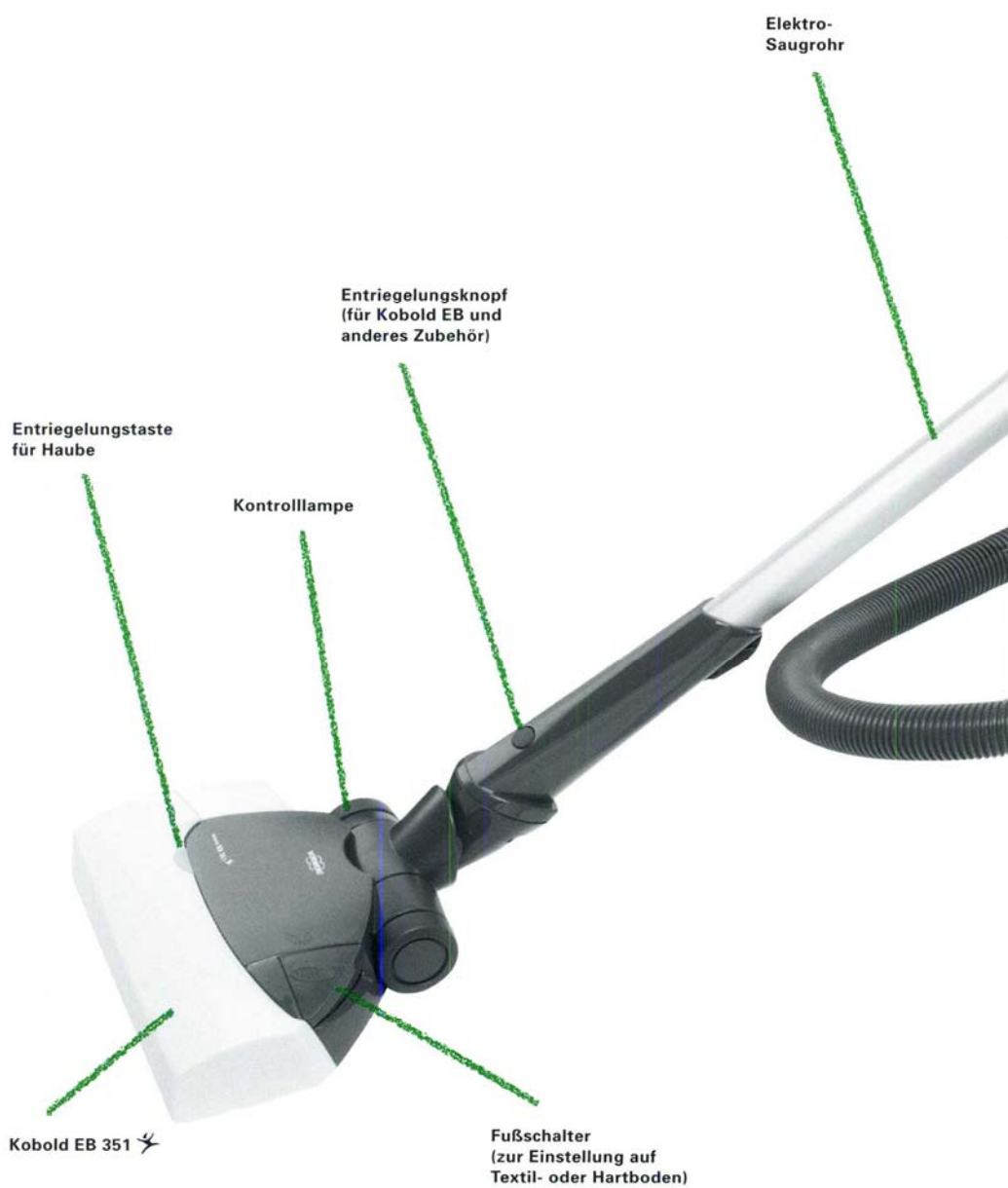

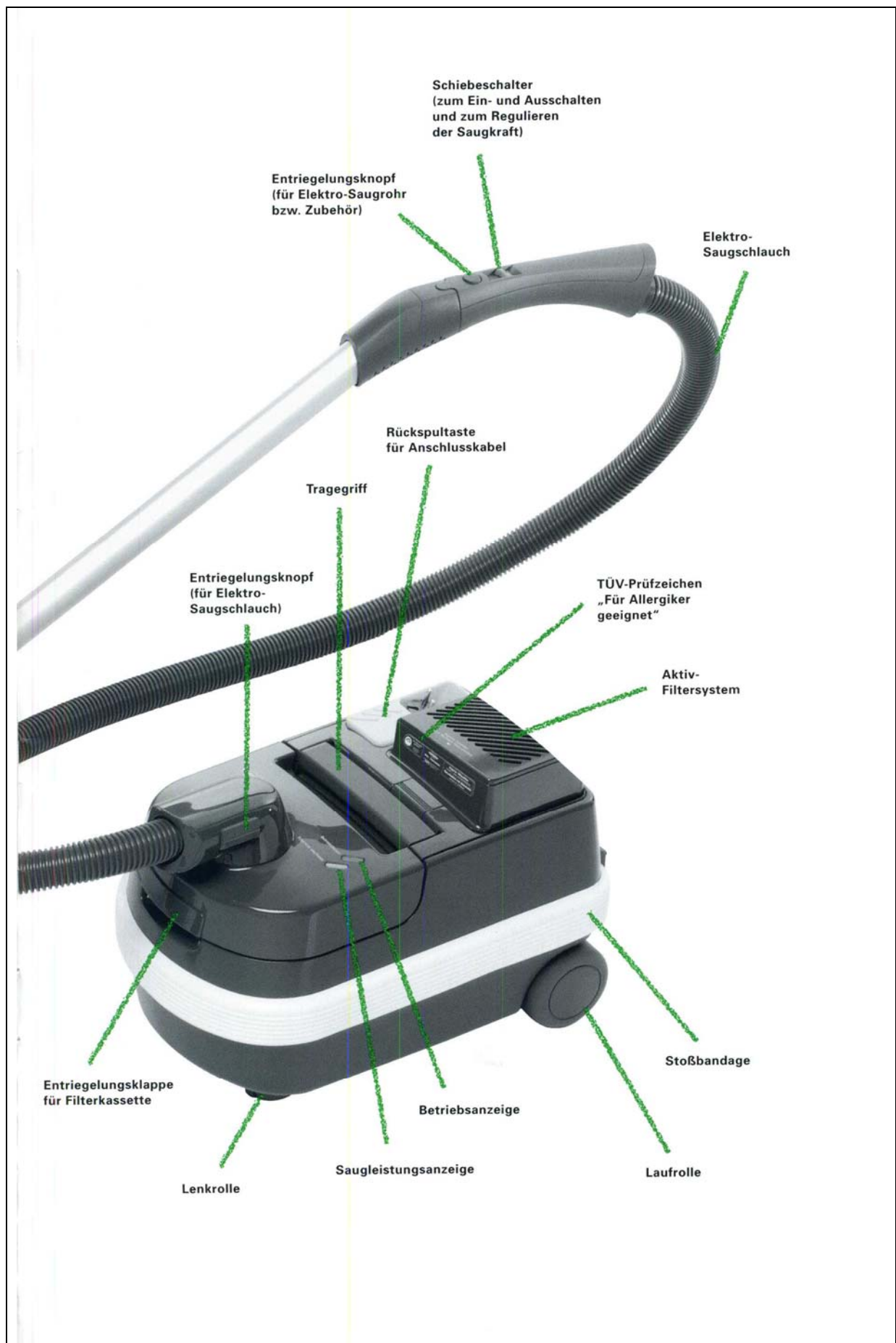

## KIT FILTRE HYGIENIQUE ACTIF



### Le KIT FILTRE ACTIF

Il est composé d'un filtre hygiénique actif très efficace contre la pollution de l'air rejeté et livré également avec le filtre charbon actif contre les odeurs malsaines.



On peut également avoir un filtre simplifié avec sa grille.

## BRANCHEMENT

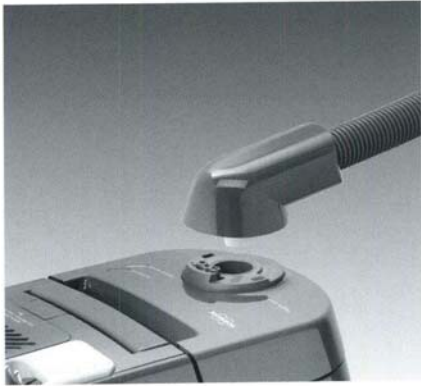

Branchement du de l'Electrotuyau sur l'appareil

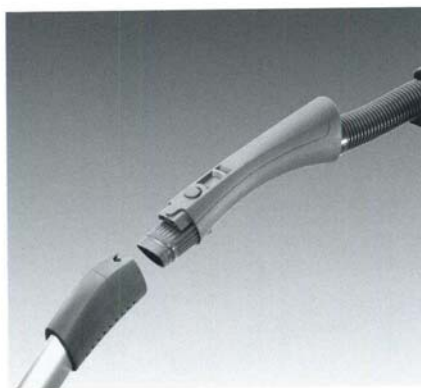

Branchement de l'Electrotube sur le tuyau

## PREPARATION DE LA BROSSE ET340

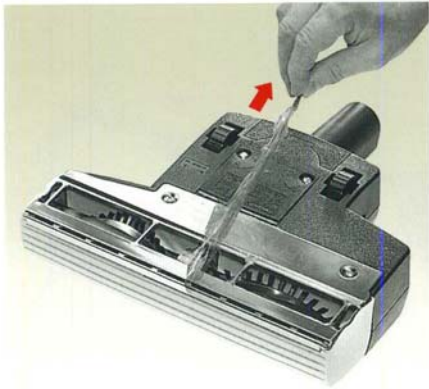

Veillez enlever le film plastique de protection avant utilisation sur le brosse ET340

Assemblage du TIGER 251 et la brosse ET340



## QUELQUES CONSEILS

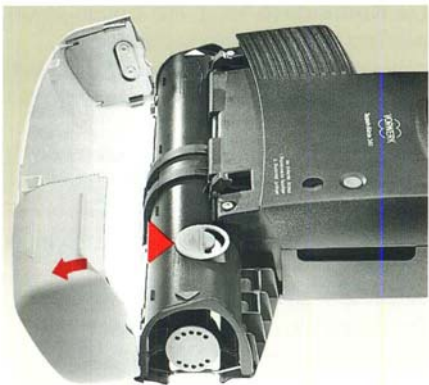
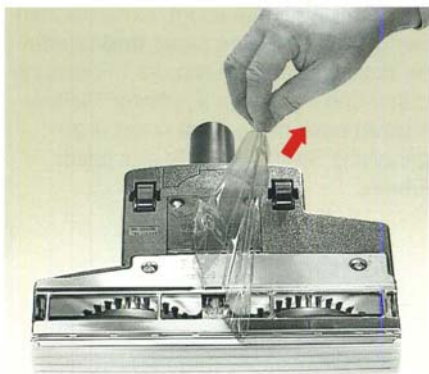

Veillez enlever le film plastique de protection avant utilisation sur le brosse ET340

Le tube du TIGER 251 peut rester en place debout dans cette position avec la brosse ET340.

Si votre brosse se laisse difficilement glisser, vous diminuer l'aspiration en tournant le bouchon jaune, ce qui diminue l'aspiration

Pour les tapis sans franges, longez le doucement le long du tapis et en arrière



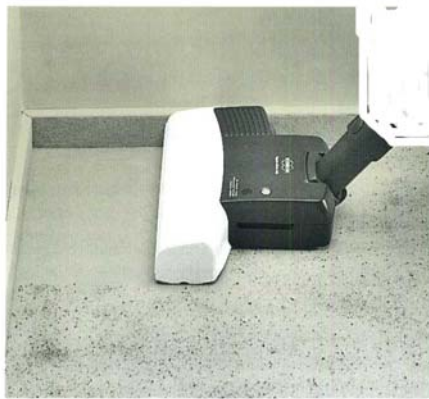

Longez doucement le mur, la brosse aspire jusqu'au mur

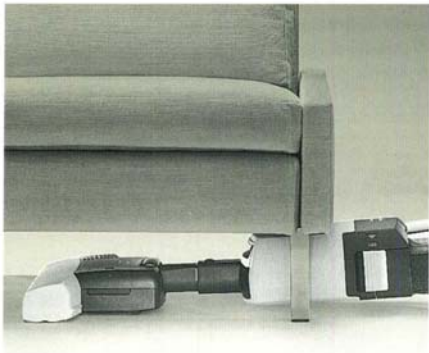

Autre possibilité, l'ensemble est très plat.



Utilisation de la brosse KOMBI sur sol dur.

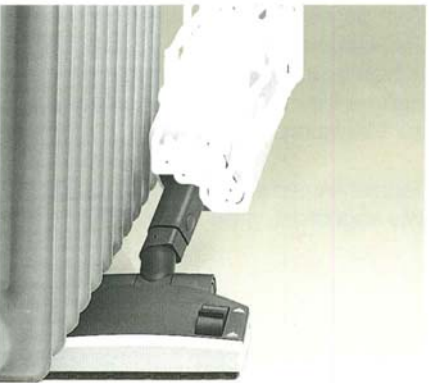

Utilisation de la brosse KOMBI sur sol dur.

Autres accessoires existants

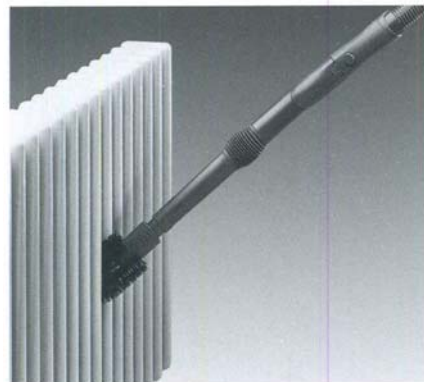
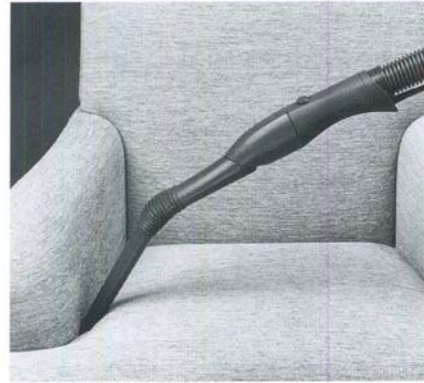

Autres possibilités



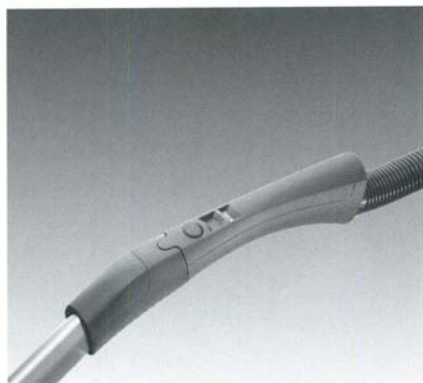

## Branchement électrique du TIGER251

Témoins lumineux :

Lumière verte appareil prêt à fonctionner

Lumière rouge, remplacer le sac filtre

Interrupteur sur le manche du tuyau



Avec la brosse du TIGER 252 la brosse EB351F

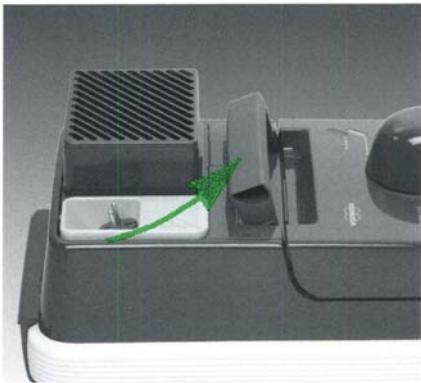

Poignée de transport



Pour rentrer le câble électrique  
poussez sur le poussoir jaune.

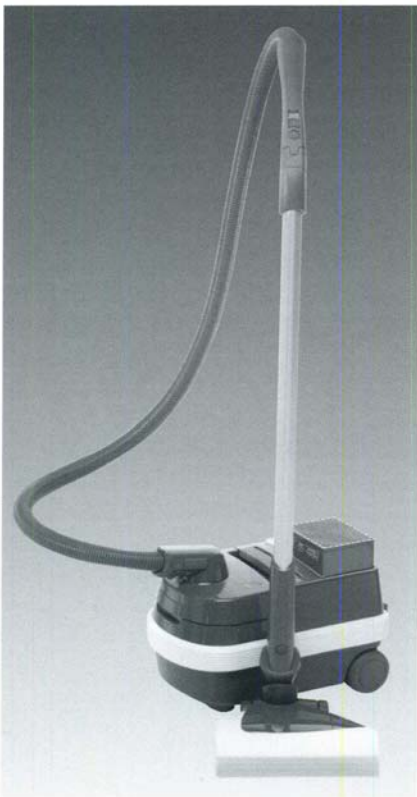

Parcage de votre appareil



## ÜBERBODENBEREICH

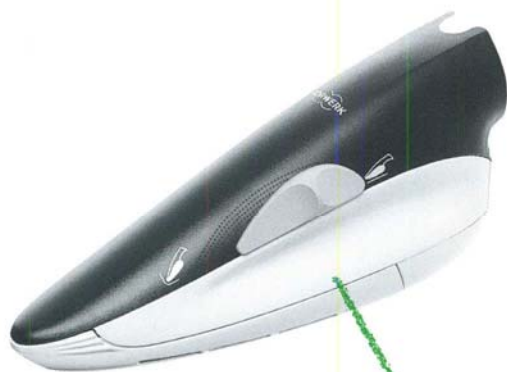

Kobold PB 420  
(Polsterboy)



Variodüse, mehrfach verstellbar,  
mit Aufsteckbürste  
und Bohrstaubdüse

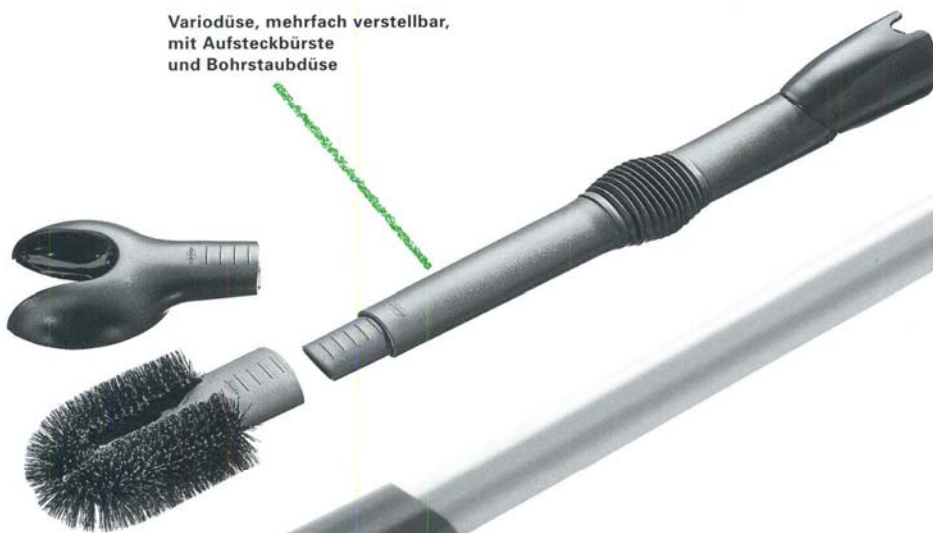

Elektro-Saugrohr

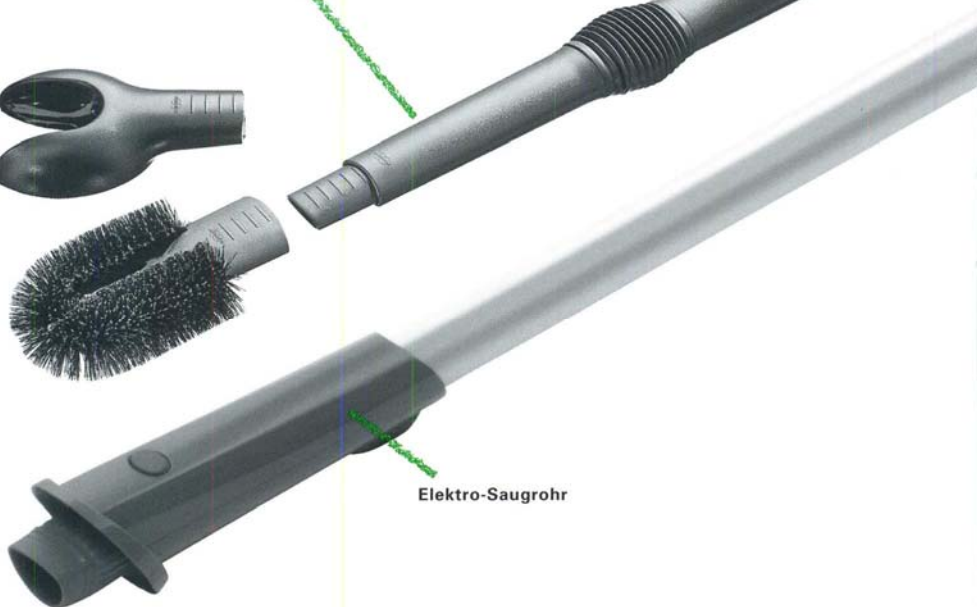



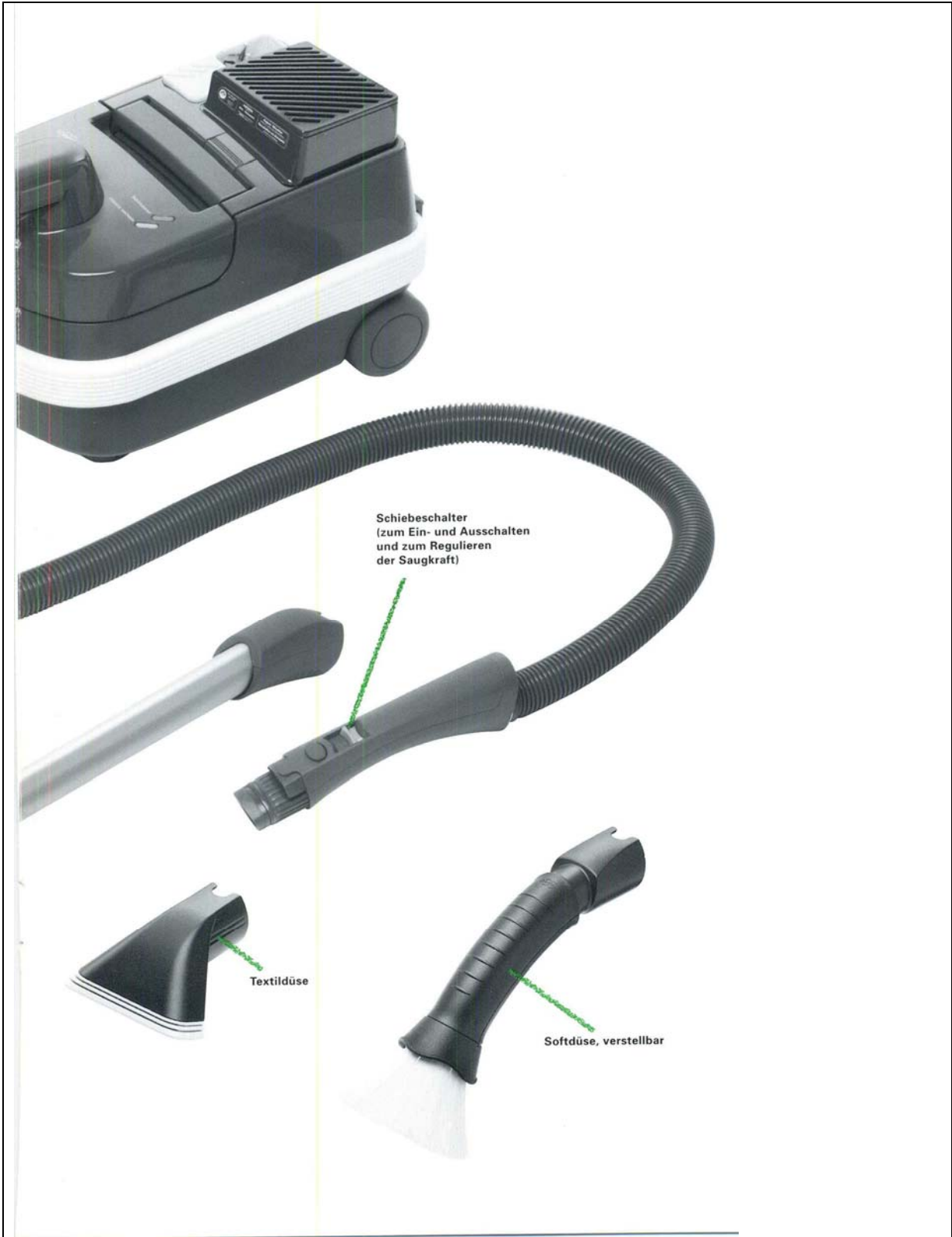

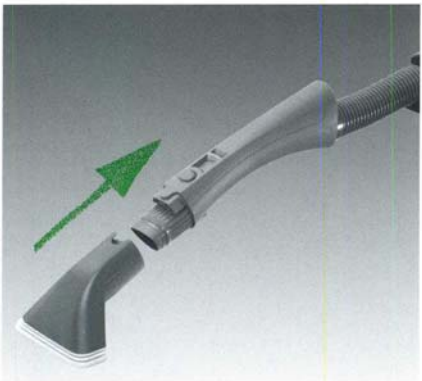
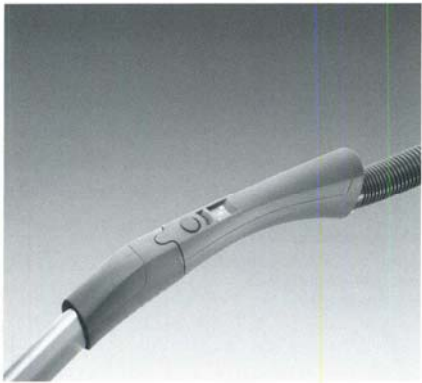

Pour le branchement :

Tirez sur le câble, il y a un enrouleur

L'interrupteur est sur la poignée de l'Electrotuyau

Vous pouvez adapter tous les accessoires.

## Remplacement du sac filtre



### REPLACEMENT DU SAC FILTRE

Si le témoin orange s'allume, votre sac filtre est à changer



Ouvrez le couvercle



Sortez l'ancien sac et jetez le.



Remettez un nouveau sac filtre

## Remplacement du filtre moteur et filtre hygiénique

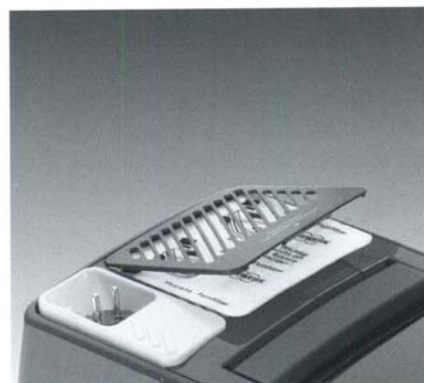
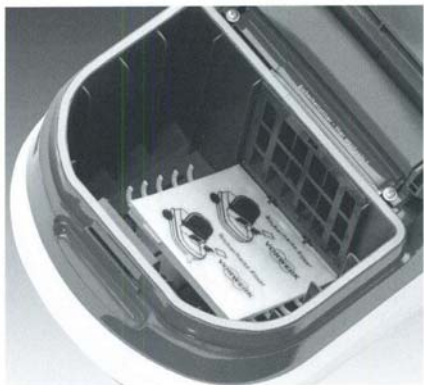

Pour remplacer le filtre moteur, ce dernier se trouve à l'emplacement indiqué sur la photo.

Filtre hygiénique Actif de haute qualité, monté avec un filtre à charbon actif

Ou bien, avec un simple filtre hygiénique avec la grille

## BROSSE ET340

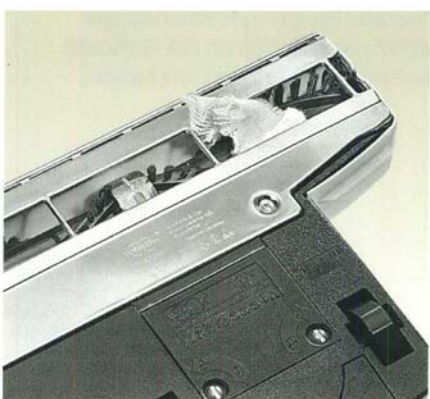

Si le témoin lumineux s'allume, la brosse ET340 s'est mise en défaut, il y a sûrement un débris qui s'est coincé dans les brosses, enlevez l'intrus et réarmez votre brosse en poussant sur le bouton prévu à cet effet

Des débris peuvent se coincer dans les brosses et la brosse ET se met en sécurité, il suffit d'enlever ce corps étranger.

### Enlèvement de débris

Parfois il arrive que de petits cailloux ou autres choses se coincent dans la brosse frontale, il suffit de prendre un petit tournevis pour les enlever.

### Enlèvement de fils sur les brosses :

Ils arrivent que des fils s'enroulent dans les brosses, il suffit de prendre une paire de ciseaux et les couper et puis de les enlever



## BROSSE ET340

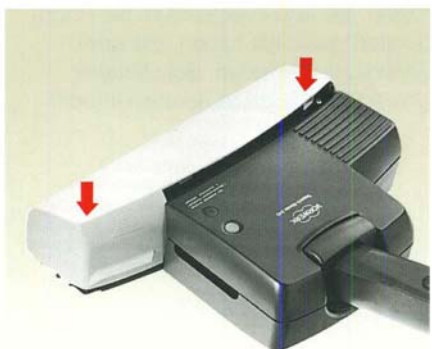
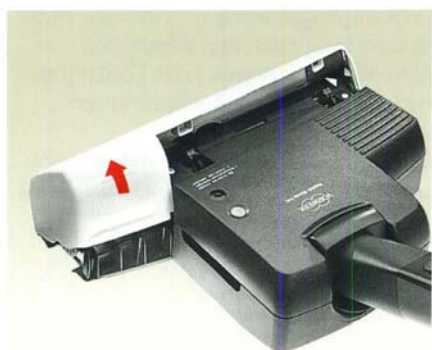
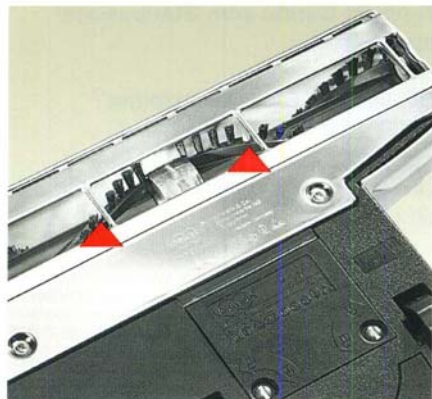

Remplacement des brosses rotatives :

Tout d'abord vérifier si les poils de la brosse sont vraiment usés, il y a un témoin prévu à cet effet en couleur rouge, si c'est proche de cette longueur, remplacez les brosses.

Levez le couvercle comme sur le croquis.

Remplacer les brosses comme sur le croquis

Refermez le couvercle en poussant bien sur les deux extrémités, comme sur le croquis

## BROSSE ET340

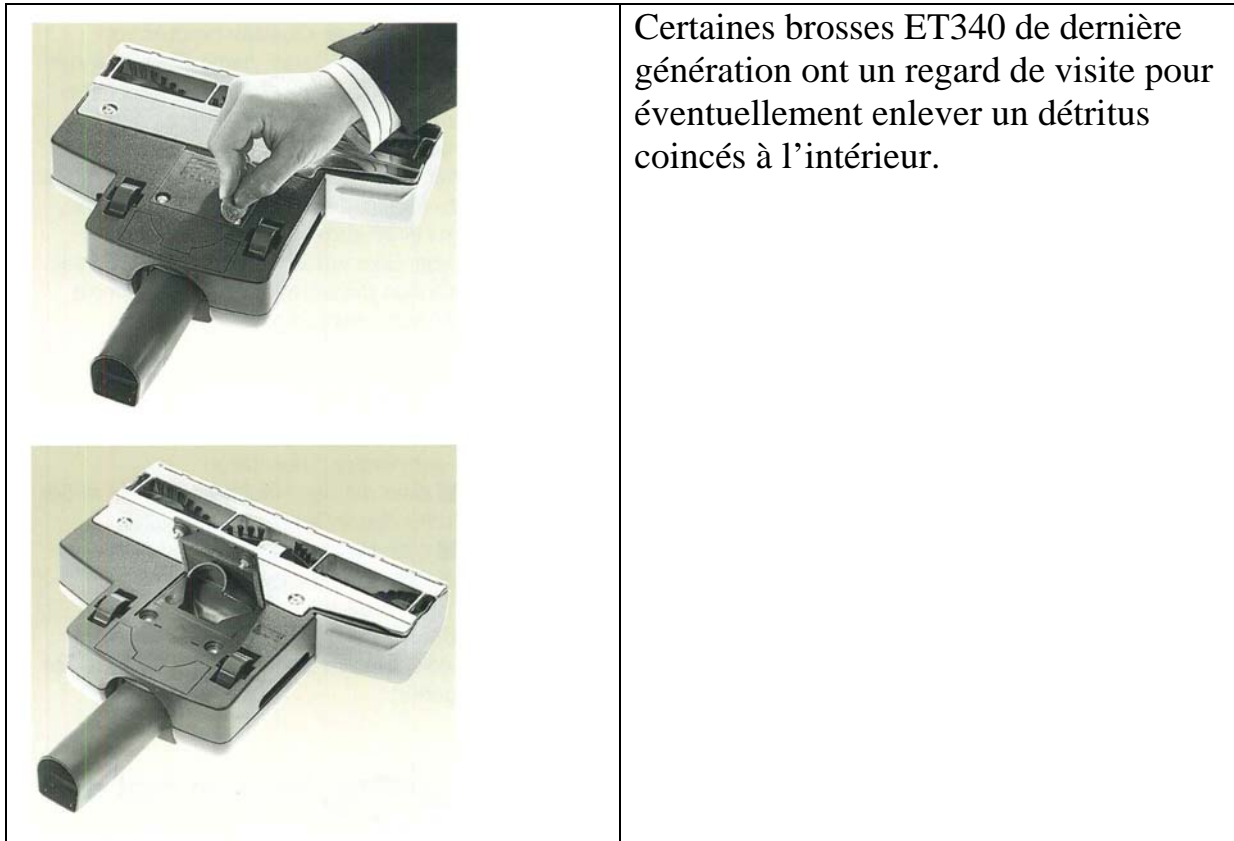





Gebrauchsanleitung

VORWERK

Teppich-Frischer 733



Die führende  
Teppichreinigungsmethode  
für den Haushalt



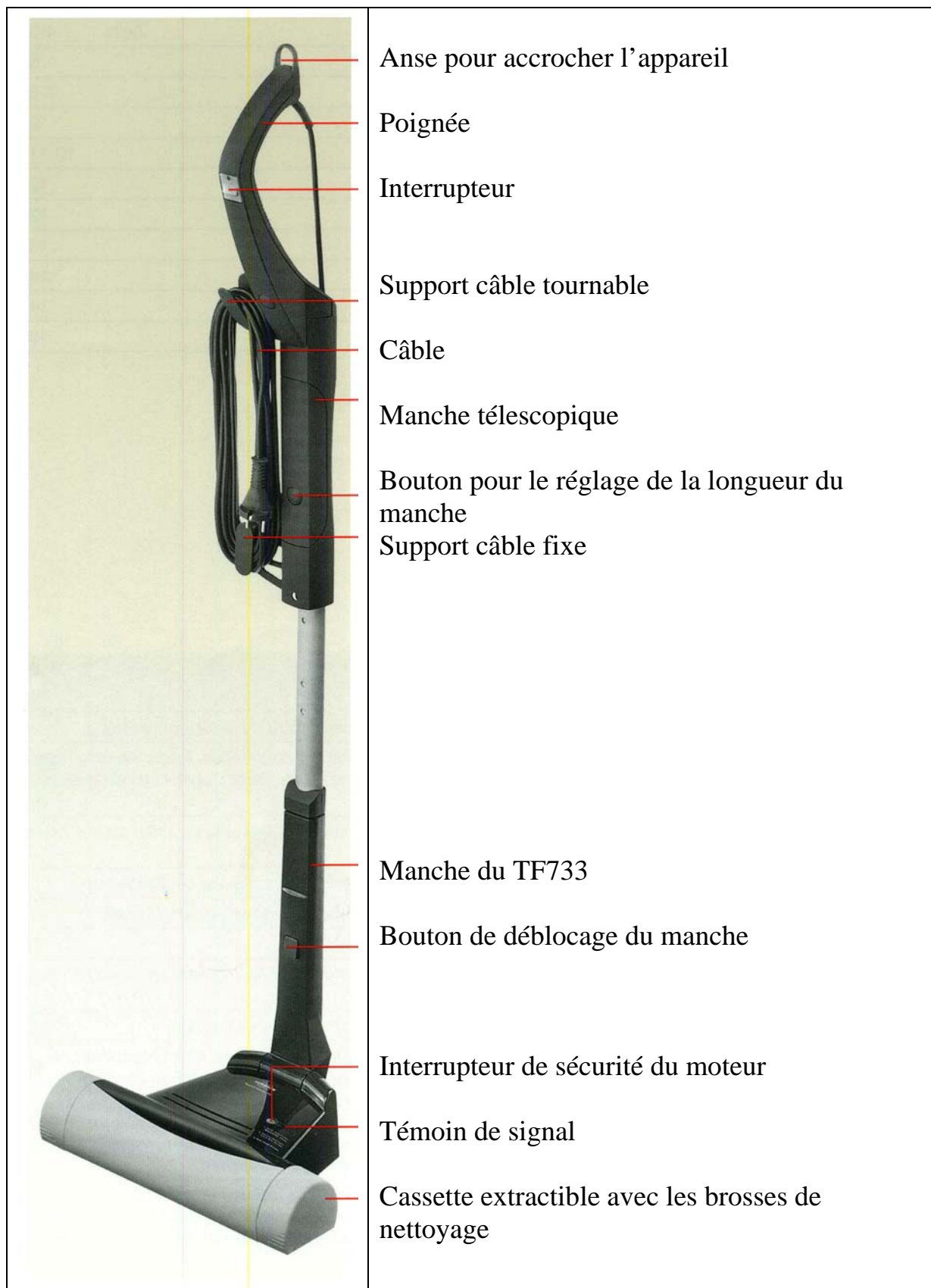

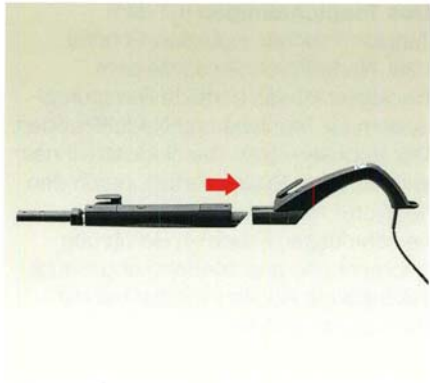

Manche et poignée à assembler ensemble (suivant type de manche)

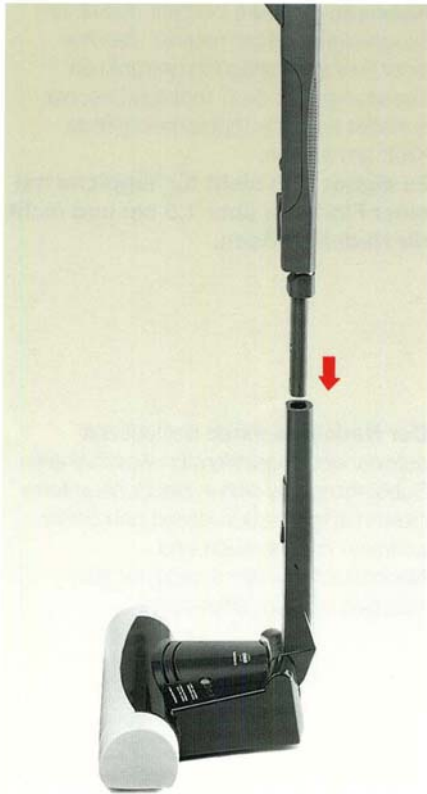

Assembler le manche et l'appareil TF733

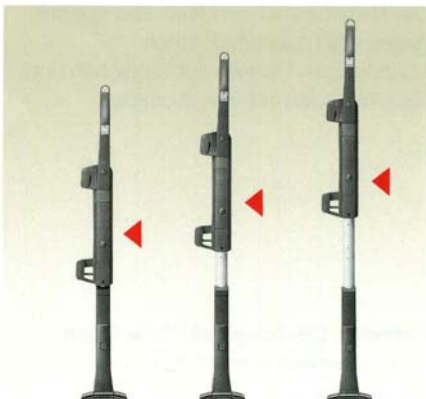

Vous pouvez régler le manche à votre longueur souhaitée.

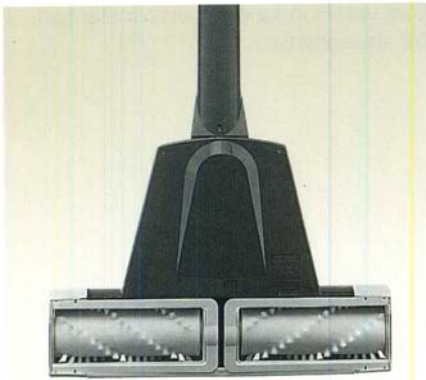

## Le Nettoyeur à sec Utilisation

Répartez le produit Kobosan ou autres prévus à cet effet sur le revêtement textile en suivant les indications données sur l'emballage

**ATTENTION :** N'utilisez pas le produit sur les sols textiles aiguillettes, Faites toujours un essai de produit sur un point non visible, du tapis ou de la moquette avant de le répandre davantage ensuite

Produit KOBOSAN ou autres

N'existe plus

Produit Anti-tache très efficace

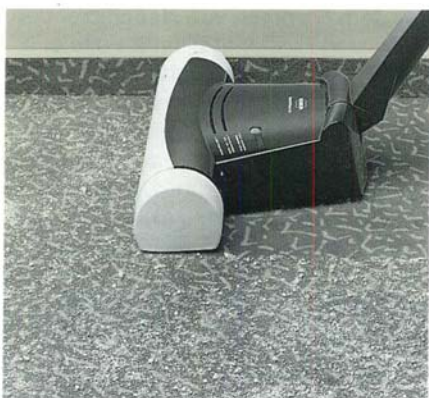
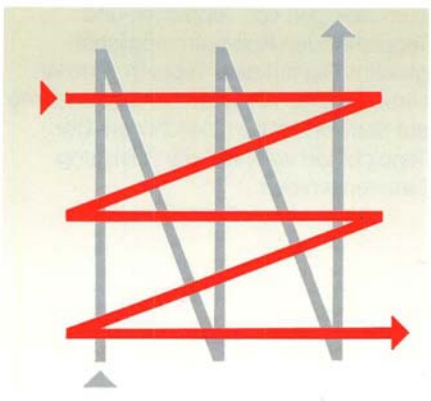
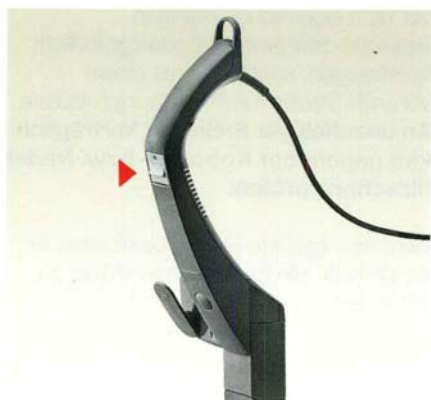

Branchez votre appareil avec la prise électrique prévu.

Interrupteur de mise en marche sur le manche

**CONSEIL :**  
Pendant la pénétration du produit prenez environ 3 minutes de broissage par m<sup>2</sup>



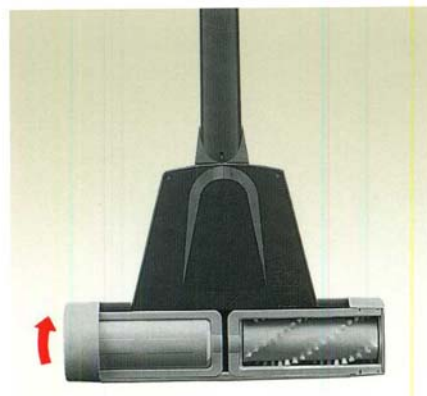

Comme vous pouvez le constater les cassettes se ferment.





Après une heure vous pouvez prendre votre extracteur Vorwerk avec la brosse ET ou EB (suivant l'appareil que vous avez) et vous aspirez l'ensemble.

S'il reste des taches, prenez le produit FLECK ENTFERNER (disponible dans notre boutique) pour les enlever.

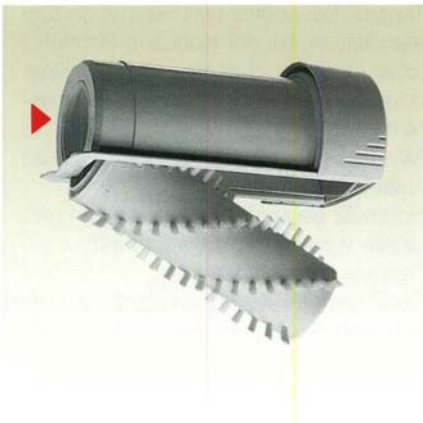
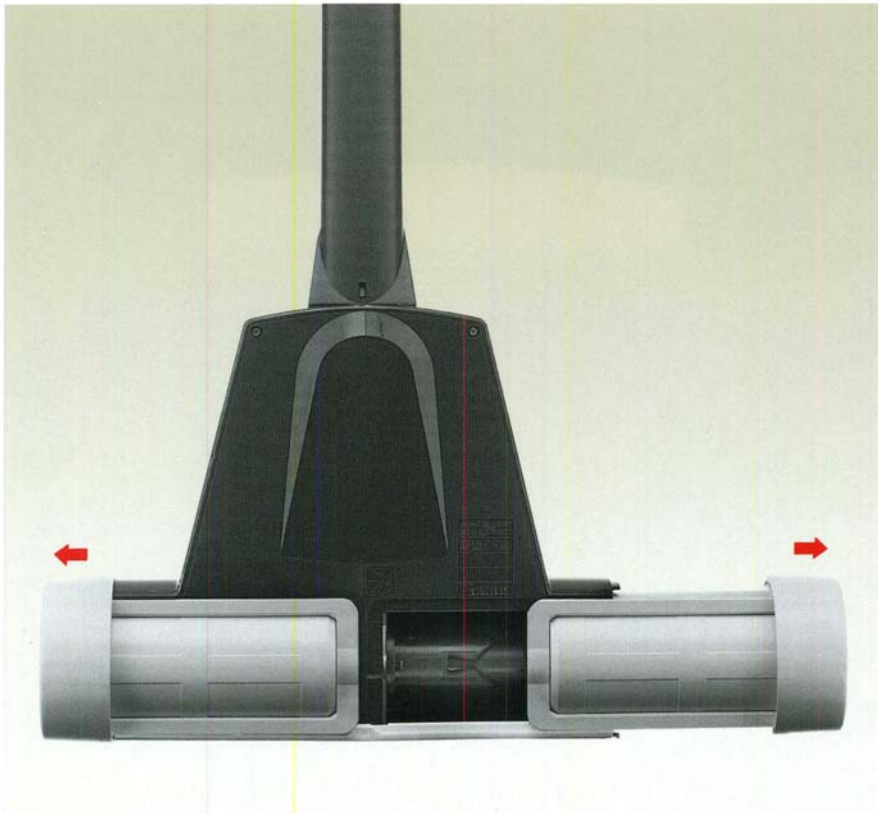

Vous pouvez également enlever les cassettes pour les nettoyer ; il suffit de les fermer et les tirer vers l'extérieur, comme sur l'image.



Vous pouvez rincer les brosses et les cassettes à l'eau froide ou tiède.

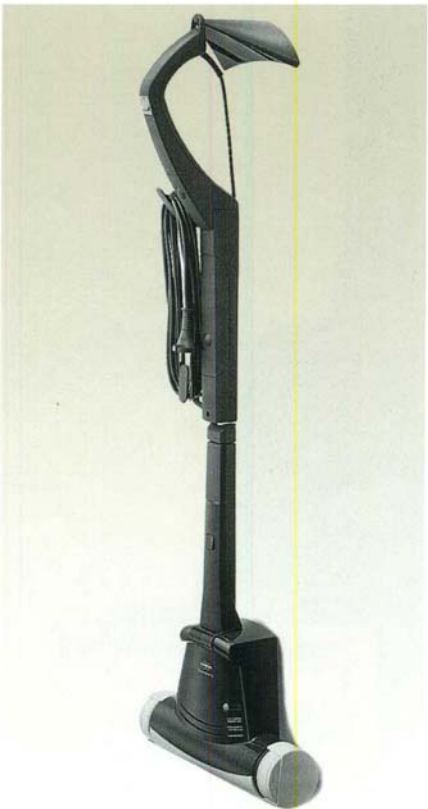
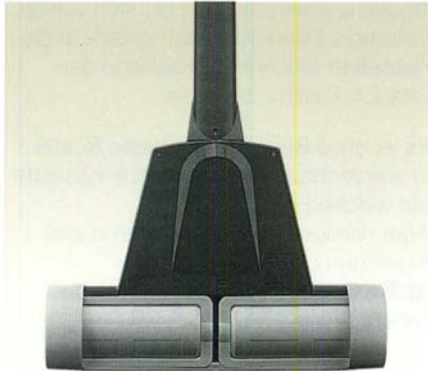
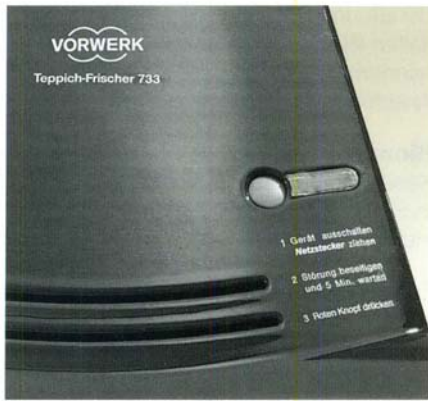

L'appareil pendant le travail s'est arrêté et le témoin lumineux s'est allumé (défaut)

1- Eteindre l'interrupteur et enlever le câble de la prise électrique

2- Eliminez les raisons du dérangement

3- Attendre 5 minutes

4- Poussez sur le bouton rouge de sécurité

Pour protéger les brosses pendant le rangement, fermez les tiroirs.



*Unser Bestes für Ihre Familie*

## Gebrauchsanleitung

### **Kobold PL 515**

Pulilux

Hartböden kehren und saugen

Hartböden bohnen und polieren

**neu**

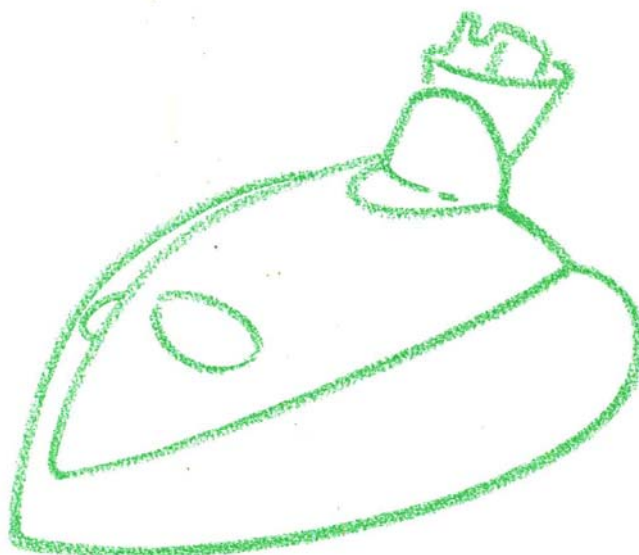

Kobold Systems



# KOBOLD PL 515 (PULILUX)

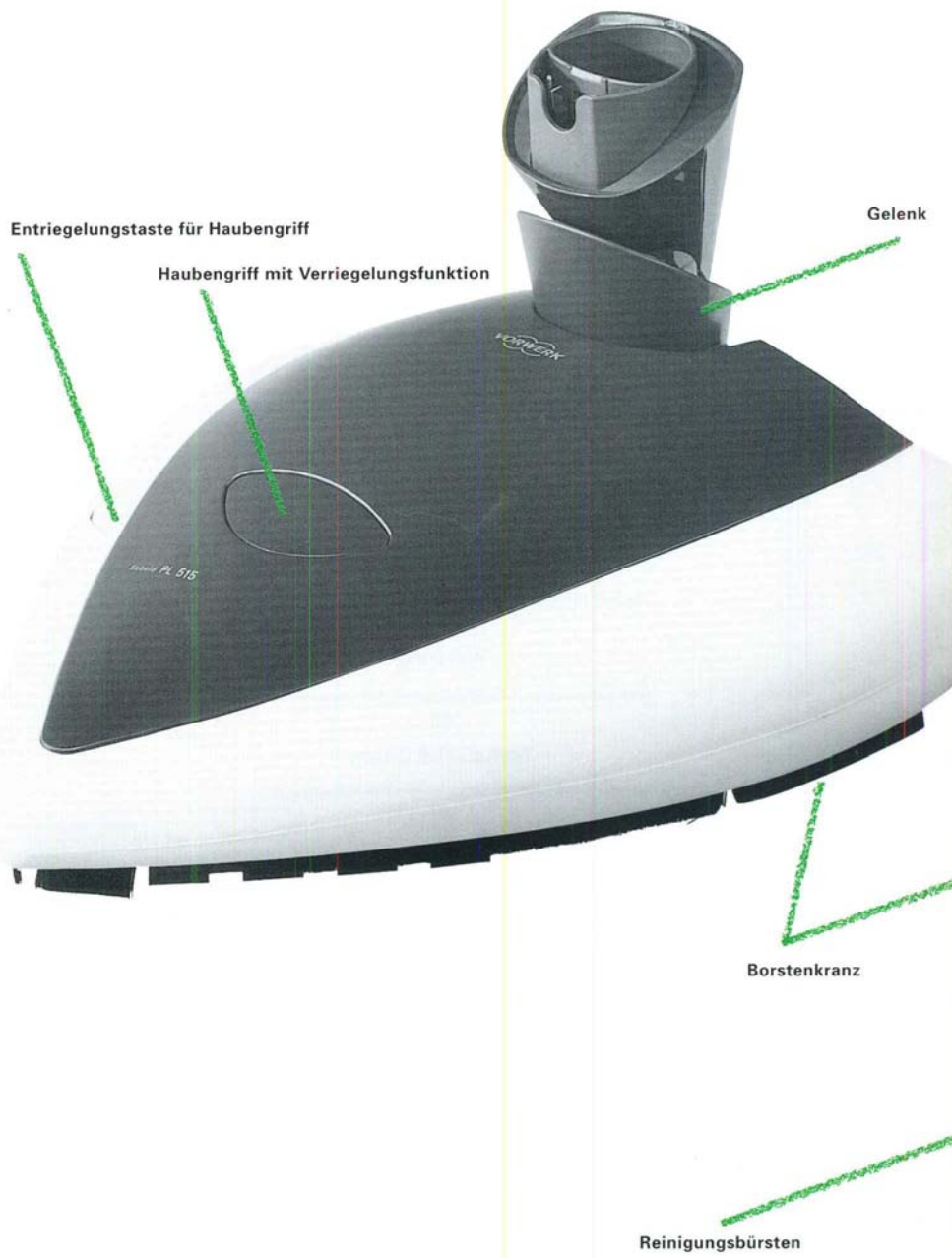

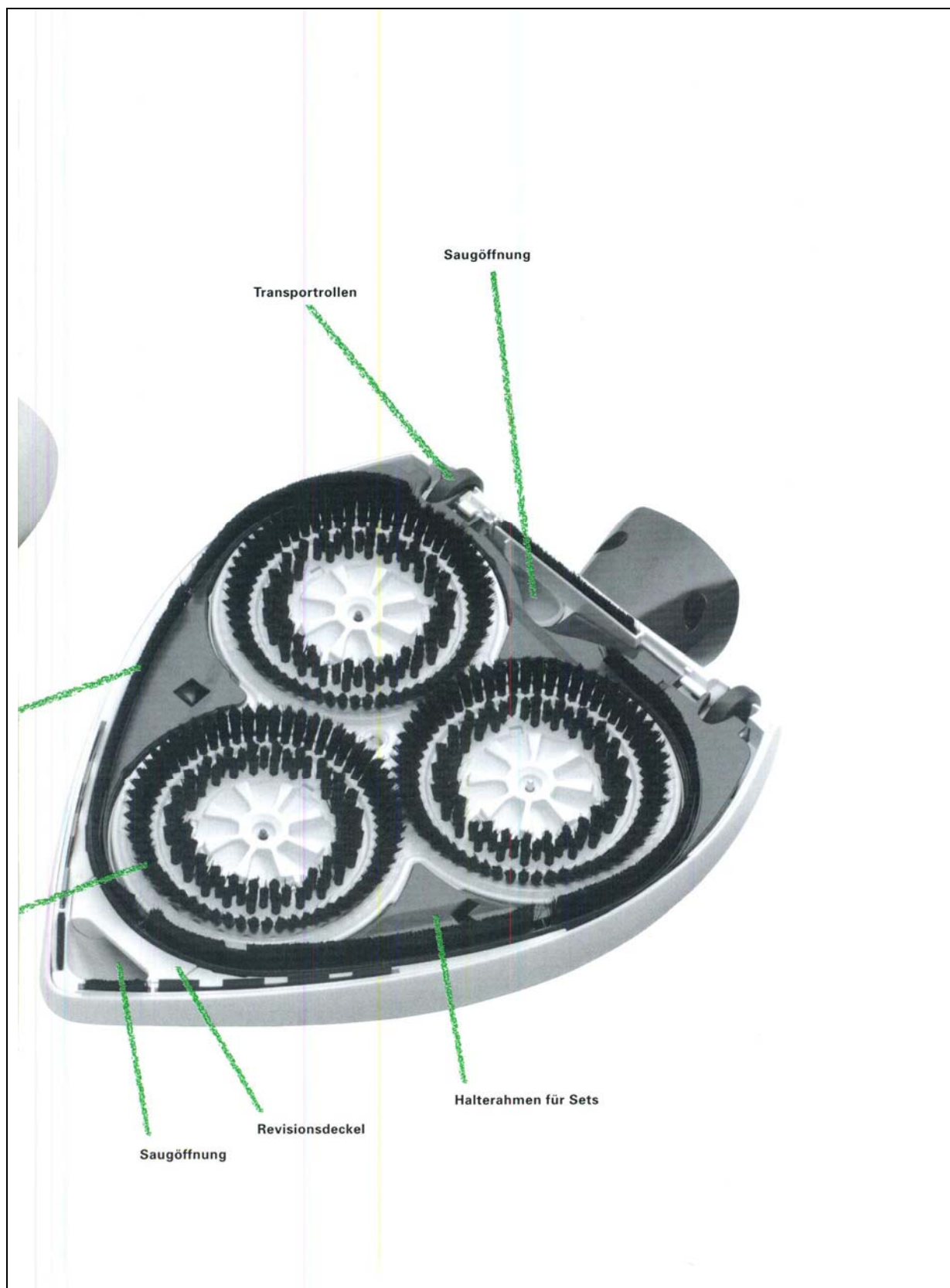

Le PULILUX PL515 avec le VK135 et le Kit Traineau



**KOBOLD PL 515 MIT KOBOLD SYSTEM 135**



Le PULILUX PL515 avec le nouveau TIGER 260



Le PULILUX PL515 avec le VK135

Le PULILUX est un appareil idéal pour vos aspirateurs Vorwerk

Très vite vous ne pouvez plus vous passer de cet appareil, idéal pour tous les sols durs.

Le PULILUX PL515 polie, astique et aspire

Le PULILUX PL515 s'utilise avec tous vos aspirateurs Vorwerk ancien ou nouveau.

ADAPTATEUR :

Si vous avez un ancien appareil, il suffit d'acheter cet adaptateur et cela fonctionne.

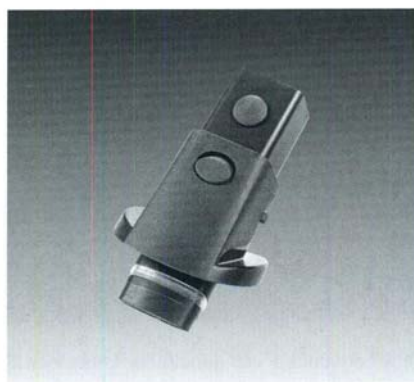

PLULILUX PL515 pour Sols Durs

Le PULILUX 515 est un appareil spécifique pour l'entretien et le nettoyage des sols durs.

En association avec un extracteur vorwerk, Tiger ou Kobold, il garantit un nettoyage à sec plus efficace de vos sols durs. Il s'accompagne d'un module (il existe un deuxième module en option, noir) réversibles de 3 brosses adaptés à chaque type de sol dur.

## SUR SOL DUR TOUNE et ASPIRE

### BROSSE A FOND BLANC

POUR LES SOLS DURS NON  
CIRES

COTE « 1 »

Côté brosses en soie à couronnes différenciées pour nettoyer à fond rainures et toutes surfaces rugueuses.

COTE « 2 » DECAPANT

Destiné aux sols carrelés pour ôter les saletés plus résistantes.





**BROSSE A FOND NOIR (en option)**

**POUR LES SOLS DURS CIRES**

Côté brosses en soie pour faire briller



Côté feutre lustrant

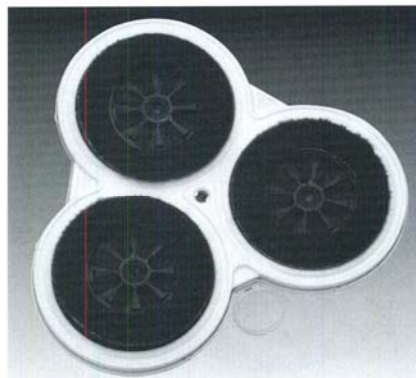

**KOBOLIN** ou autre produit WACCHS  
**EMULSION**

Convient pour tous les sols durs,  
entretien, rend brillant, etc, vendu en  
bidon de 1 litre.

Versé le produit sur le sol et avec un  
torchon humide l'étaler sur le sol,  
laisser sécher pendant environ 20  
minutes et passer avec le PULILUX



Remplacement des brosses

Pousser sur le bouton jaune, la poignée verte sort de son logement, soulevez la partie supérieure de PULILUX.

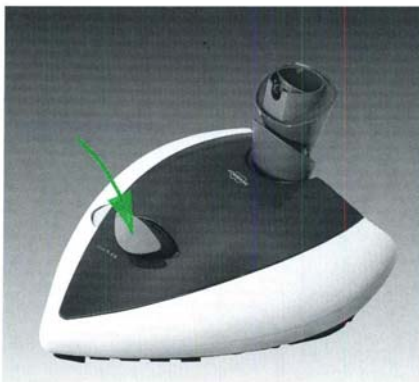
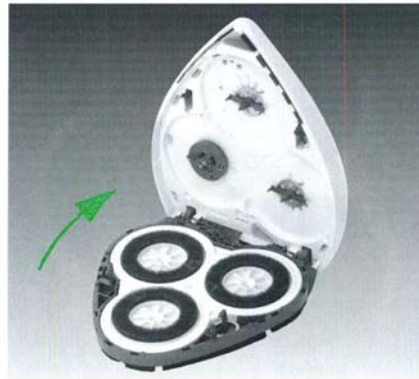

La languette doit toujours être comme indiquée sur la photo de ce côté de l'appareil.

Refermez, et poussez la poignée à sa place

TRAVAILLER AVEC LE VK135 ou autres



Ou avec le TIGER

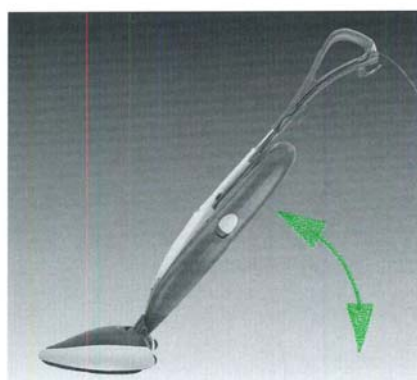
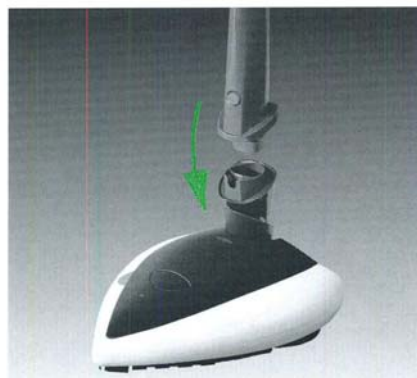

TRAVAILLER AVEC LE VK135 ou autres

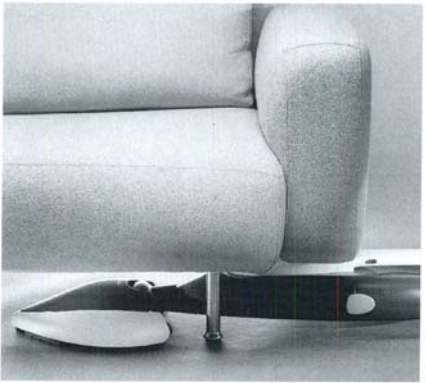
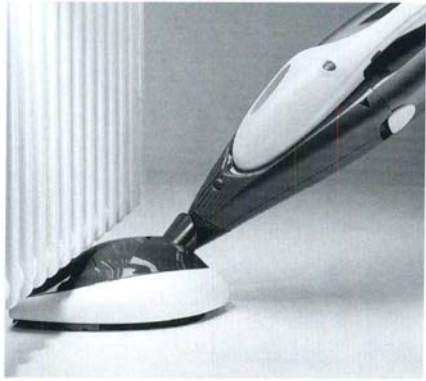

ATTENTION :  
PAS SUR LE SOL EN LIEGE

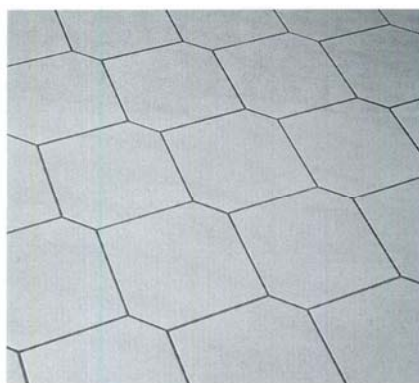
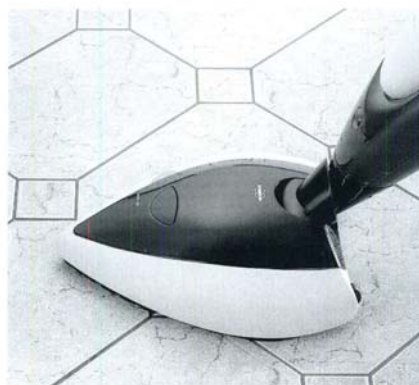

ASTIQUER ET POLIR

Avant d'utiliser la première fois le produit KOBOLLIN ou WACHS EMULSION, nettoyez correctement votre sol, enlevez les taches existante, etc

ATTENTION :  
Le produit KOBOLLIN ou WACHS EMULSION, est prévu à n'être utilisé que les sols étanche et non sur le liège



ASTIQUER ET POLIR

ATTENTION :

Ne restez pas plus de 3 secondes sur une seule place sans bouger.

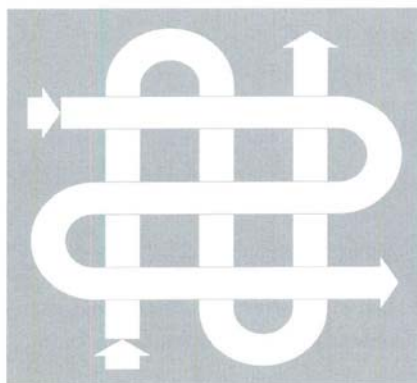

Parcage du VK135 ou autre



Déplacement du VK135 ou autre

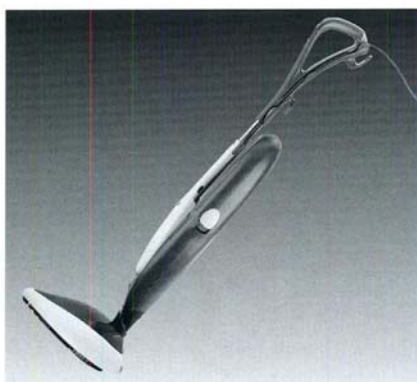

PROBLEME

SI

Le produit WACHS EMULSION

APRES

Après 30 minutes polir le sol





Vous pouvez enlever le petit embout pour nettoyer derrière

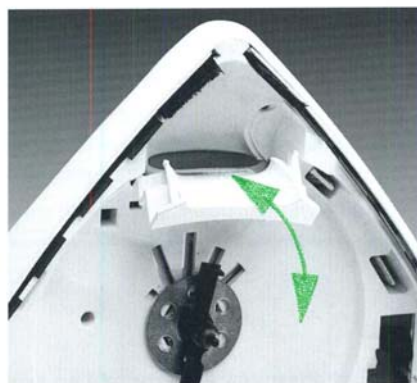
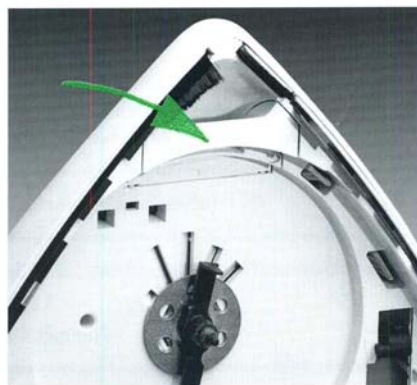

Vous pouvez également enlever les brosses polisseuses pour les nettoyer ou pour les remplacer (ces brosses existent dans la boutique)

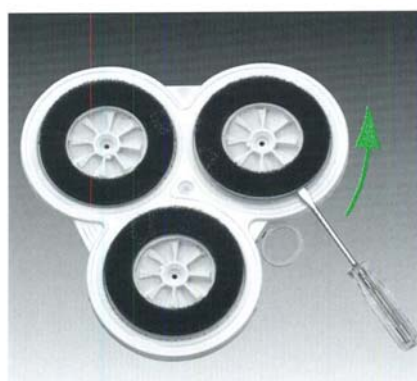



*Unser Bestes für Ihre Familie*

Gebrauchsanleitung

**Kobold PB 420**

Polsterboy



**neu**



Kobold Systems

## Le PB420

Un accessoire exceptionnel pour nettoyer sièges, fauteuils, sièges de voitures, etc.

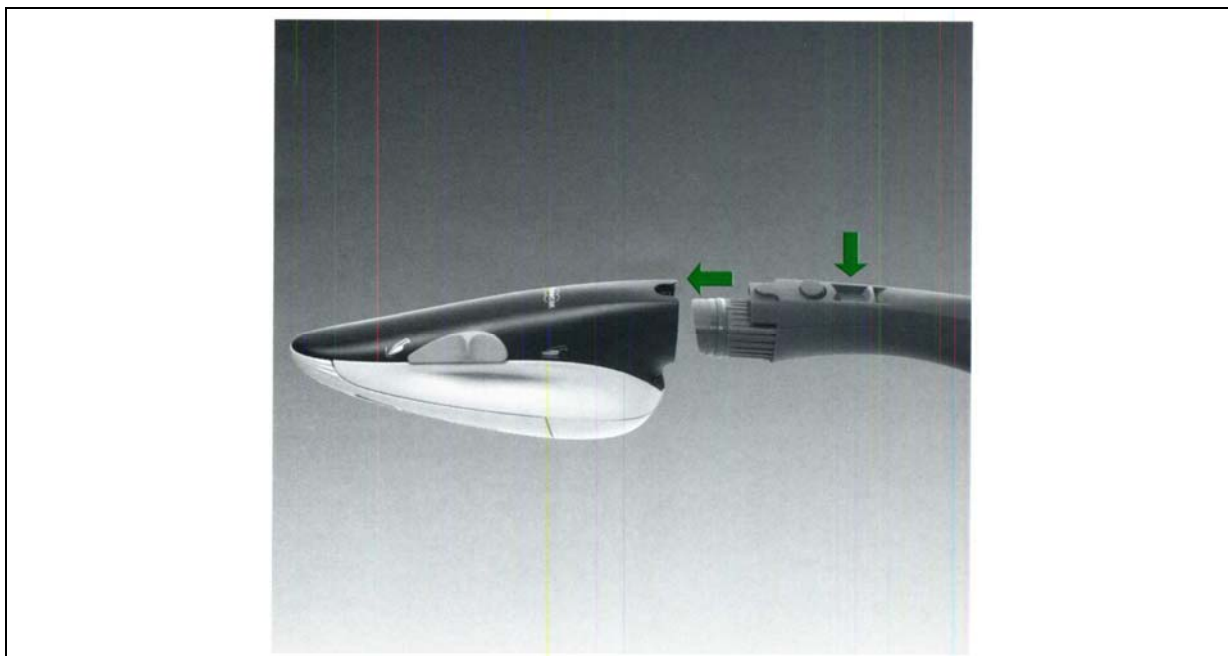

Vous branchez le PB420 sur l'Electrotuyau, tuyau d'origine sur les tiger 252 et 260, pour le tiger 251 il faudra un adaptateur.

Pour les KOBOLD 130, 131 et 135.ainsi que les anciens KOBOLD 120, 121, 122.

Il faudra acheter un Electrotuyau prévu pour le PB420

Pour les personnes qui ont encore un ancien Electrotuyau il faudra juste acheter un adaptateur

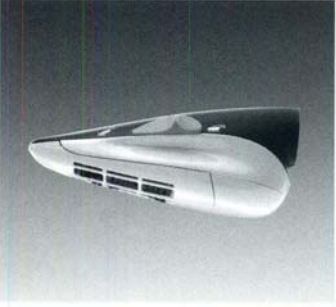
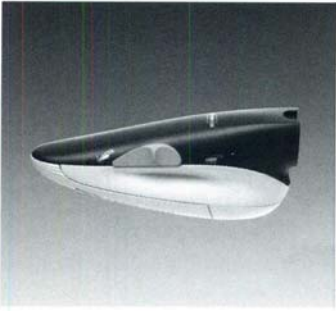

## ENTRETIEN DU PB420

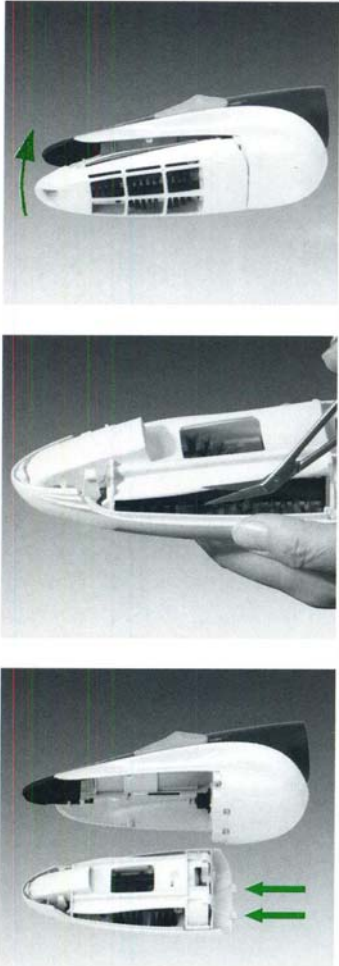
	<p><b>ATTENTION :</b></p> <p>Ne lavez jamais l'appareil avec de l'eau</p> <p>Vous pouvez démonter le PB420 pour le nettoyer et pour enlever des corps étrangers, fils, etc.</p>
--	---