

# VORWERK

*Unser Bestes für Ihre Familie*

## Gebrauchsanleitung

### **Kobold 135**

Staubsauger

### **Kobold EB 351** ✧

Elektrobürste

### **Kobold FK 351**

Frischer-Kit

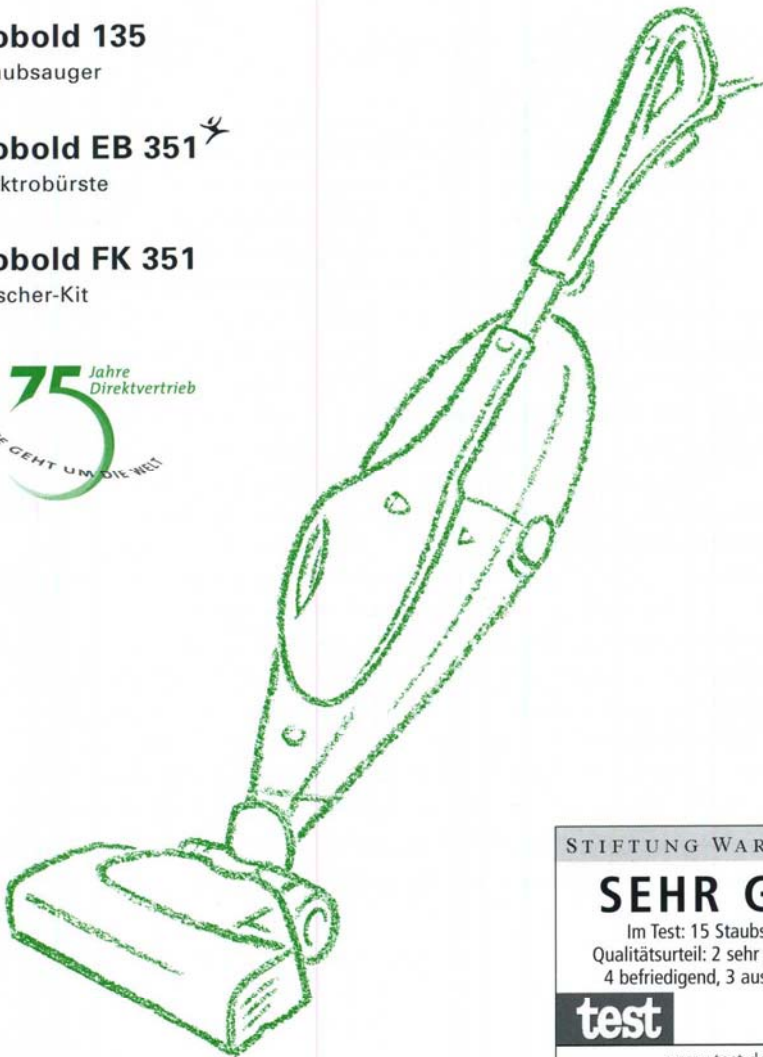

STIFTUNG WARENTEST

**SEHR GUT**

Im Test: 15 Staubsauger  
Qualitätsurteil: 2 sehr gut, 6 gut,  
4 befriedigend, 3 ausreichend

**test**

4/2003

[www.test.de](http://www.test.de)



Kobold Systems

## SOMMAIRE DU MODE D'EMPLOI

Arrêt et position repos	18
Arrêt et position de déplacement	18
Branchement	5
Brosse amovible	23
Brosses textiles	23
Brosses électroniques	8
Câble électrique	5-15
Canapé	23
Cassette filtre	26
Embout perceuse	
Flexible	31
Filtre moteur	28
Indicateur Changement de sac filtre	
Interrupteur marche arrêt	15
Kit fraîcheur FK351	8-9-10-11-13
Kobosan ou autre produit	9-11
Manche	5
Meubles	
Microfiltre Hygiénique	29
Module	
Nettoyage à sec	9-11
Nettoyeur à sec	8-9
Passe partout	23
Plumeau	23
Portable	22
Pulilux	14
Préparation de base	5-6-7
Rafraichisseur d'air DOVINA	27
Ralonge	24
Sac filtre	26

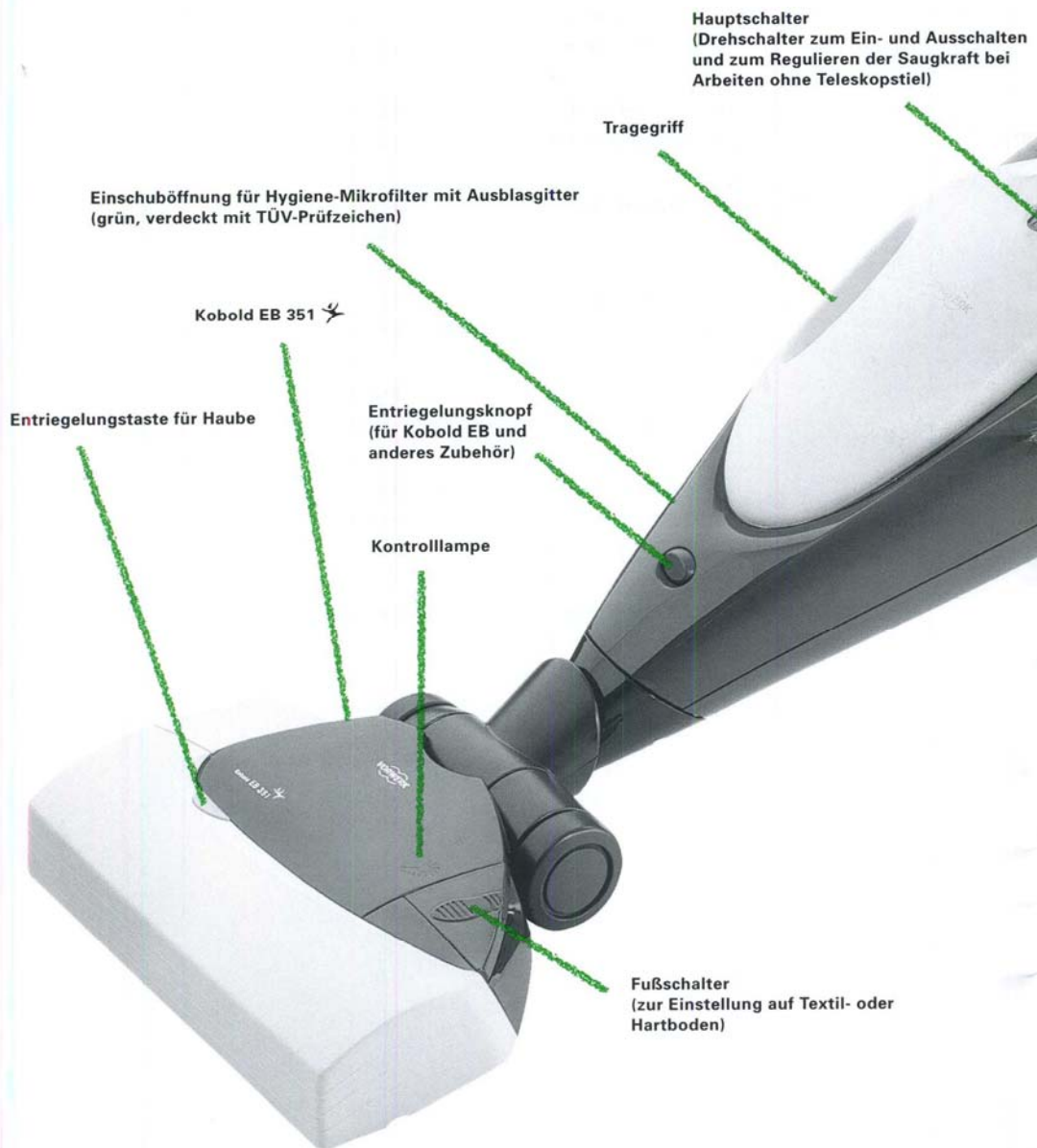
**BODENBEREICH**

## ÜBERBLICK 7

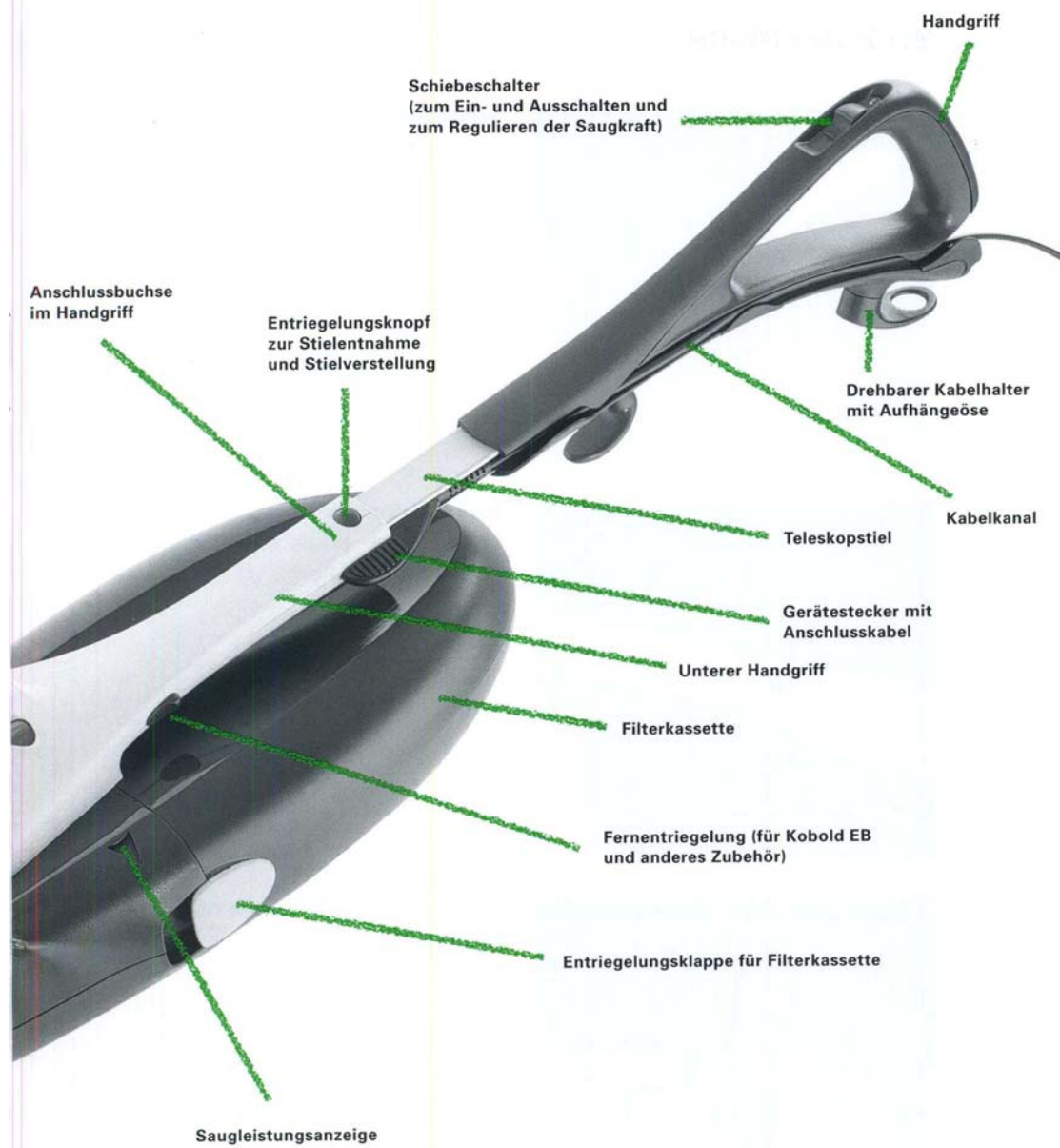

## PREPARATION DE BASE

### Mise en place du manche

#### Télescopique.

Poussez le manche télescopique dans le manche de l'appareil VK135 jusqu'à un clic

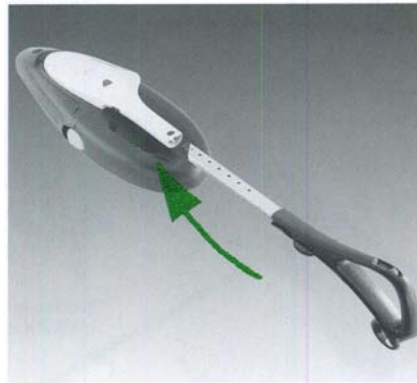

### Mise en place du câble électrique dans l'appareil.

Glissez l'embout du câble le long du manche vers le manche du VL135 jusqu'au fond (comme sur l'image)

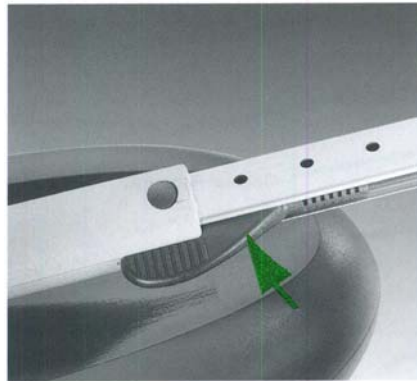

### Mise en place du câble sur le manche

Poussez le câble dans le canal du manche télescopique prévu à cet effet.

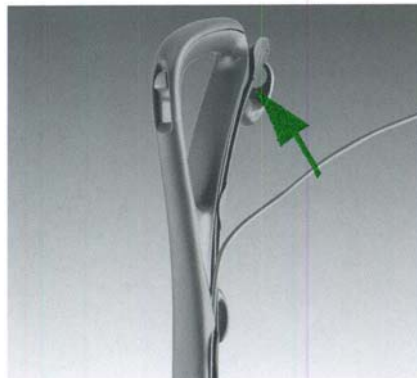

### Réglage du manche

Avec le bouton qui se trouve sur le manche du VK135, vous pouvez régler la longueur totale qui vous convient le mieux.

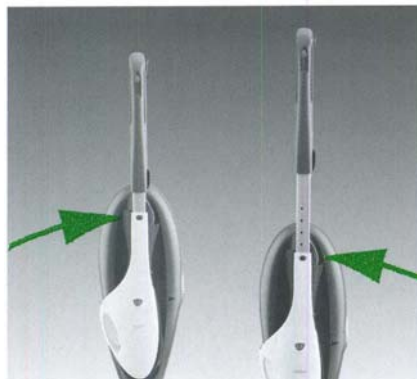

**ATTENTION :**

Pour enlever le manche télescopique, poussez sur le bouton du manche du VK135

**PREPARATION DE LA BROSSE EB351F**

Tout d'abord enlevez le film protecteur qui se trouve sur la place en inox sous la brosse

Faite le même geste sur le PULILUX et sur la buse Kombi

**POUR VOTRE SECURITE**

Eteignez votre CK135 et enlevez la prise électrique avant toute modification, enlèvement de la brosse EB351F, ou remplacement d'un autre accessoire.

Le tube d'entrée du VK135 est tellement chanfreiné que les plus grands morceaux peuvent être aspirés.

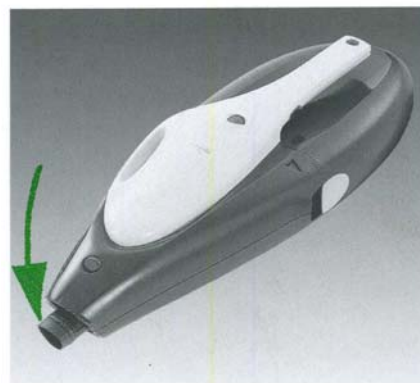
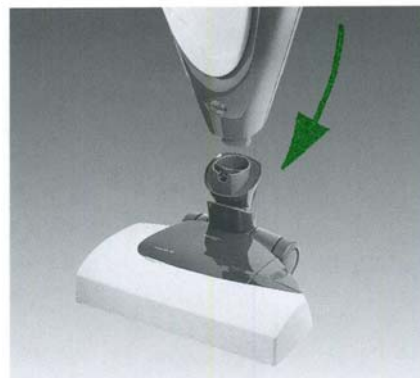
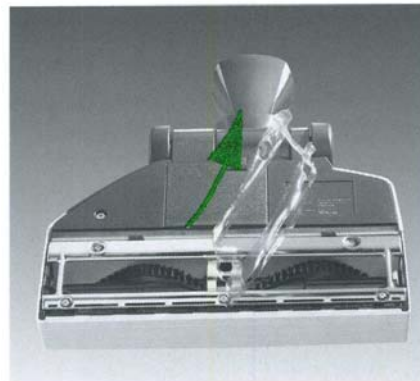
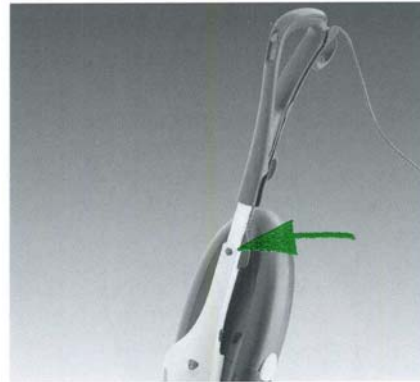

### **ENLEVEMENT DE LA BROSSE EN351F SANS SE BAISSER**

Sur le côté du manche du VK135 vous avez un bouton qui se glisse vers le haut, cet accessoire sert à enlever les brosses sans se baisser. Vous laissez la brosse par terre, vous tenez votre VK135 et vous glissez le bouton vers le haut en même temps que levez légèrement le VK135

Dans le cas que vous avez enlevé complètement le câble d'alimentation, remettez le bien en place comme c'est expliqué sur la page prévu à cet effet.

Vous avez encore des accessoires de l'ancienne génération d'extracteur, sachez que ces accessoires ne sont pas perdus et qu'il existe un adaptateur à cet effet.

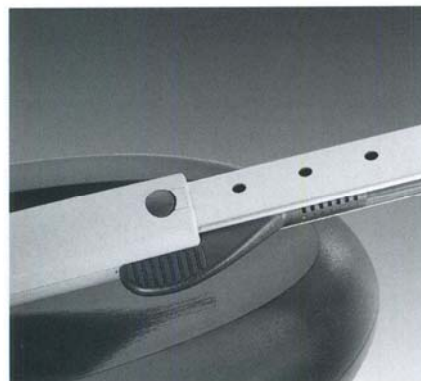

## BROSSE ELECTRONIQUE EB351F

**La brosse électronique EB351F**, a au nettoyage de tapis une efficacité particulièrement intense avec son propre moteur qui fait fonctionner les brosses. La brosse électrique EB351F se prête à extraire les saletés les plus profondes des tapis, moquette, matelas, etc.

### **la brosse électronique EB351F pour sols durs.**

Pour le nettoyage pour sol dur, il faut appuyer avec votre pied sur l'interrupteur à pied prévu à cet effet (voir croquis) à partir de ce moment les brosses rotatives ne tournent plus.

### **ATTENTION !**

Les fils, franges, grands poils de chiens, etc ne doivent pas être aspirés avec la brosse électronique EB351F

### **Le Kit fraîcheur FK351 pour la brosse EB351F**

Le Kit fraîcheur KF351 se met à la place des deux brosses qui se trouvent dans le tunnel de brosse EB351F.

Il permet, en association avec le Kobosan ou autres produits prévus à cet effet, de nettoyer efficacement et d'assainir à sec les tapis et moquettes.

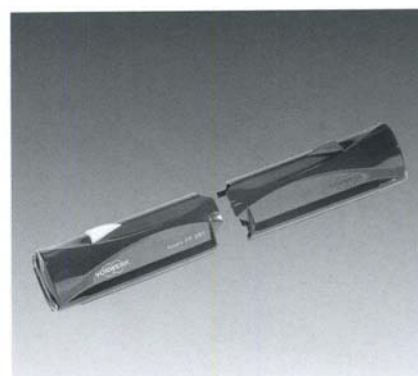
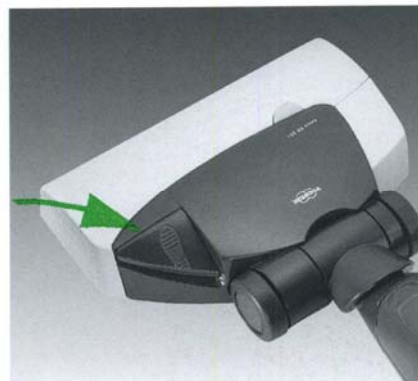



## LA DESINFECTATION AVEC LE KIT FRAÎCHEUR FK351

### Le Nettoyeur à sec

#### Utilisation

Répandez le produit Kobosan ou autres prévus à cet effet sur le revêtement textile en suivant les indications données sur l'emballage

**ATTENTION** : N'utilisez pas le produit sur les sols textiles aiguillettes, Faites toujours un essai de produit sur un point non visible, du tapis ou de la moquette avant de le répandre davantage ensuite.

#### Montez le Kit Fraîcheur FK351 dans la brosse EB351F

Débranchez la prise de courant et remplacez les brosses textiles par les deux cassettes du Kit fraîcheur FK351

Mettez l'extracteur sous tension. Passez l'extracteur, dans le sens de la longueur et celui de la largeur, sur la surface comportant le produit, et ce jusqu'à pénétration du produit. A la fin de cette opération, laissez agir le produit. Le temps varie selon le type de surface textile et la température de la pièce, son minimum étant d'1 heure.

#### Remontez les brosses textiles dans la brosse EB351F

Débranchez la prise de courant et remplacez les deux cassettes du Kit fraîcheur FK351 par les brosses textiles.

### Le nettoyeur de tache Détachant

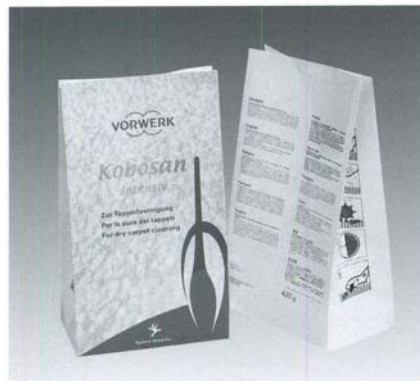
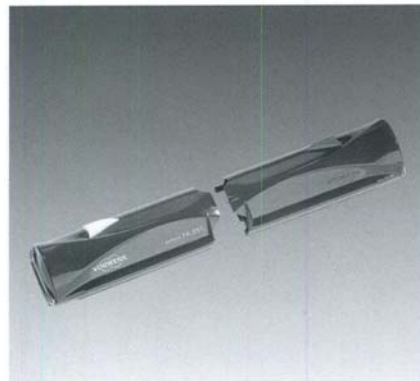
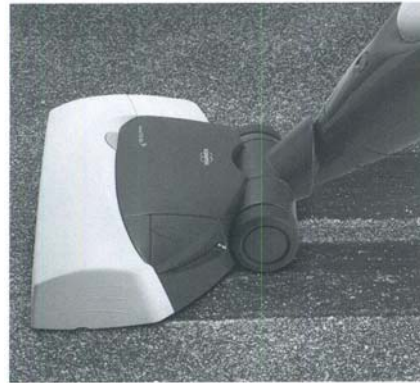

## DEMONSTRATION POUR LA MISE EN PLACE DU KIT FRAÎCHEUR FK351 dans la brosse EB351F

### ATTENTION :

Il faut toujours respecter les  
différentes couleurs :  
Le ROUGE avec ROUGE  
Le BLANC avec BLANC

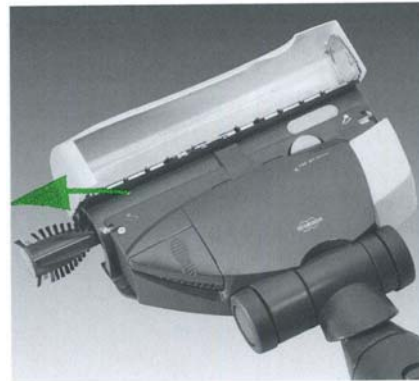
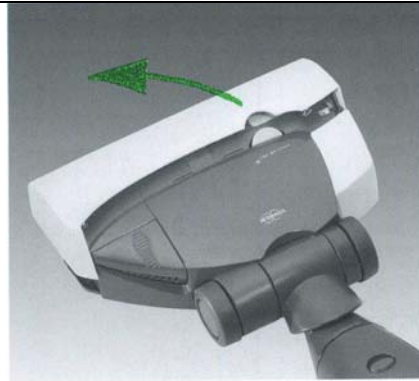

Pour information :

Un sachet de 500 grammes sert pour désinfecter entre 10 et 20 m<sup>2</sup> suivant le tapis ou moquette que vous avez.

ATTENTION :

Le Kit Fraîcheur FK351 est prévu seulement pour le brosseur électronique EB351F et ne peut être utilisé qu'avec les aspirateur VK135, Tiger 252, Tiger 260.

Si vous utilisez ce kit dans les anciennes brosses EB350, EB351 vous risquez d'endommager gravement l'extracteur

CONSEIL :

Pendant la pénétration du produit prenez environ 3 minutes de brosseage par m<sup>2</sup>

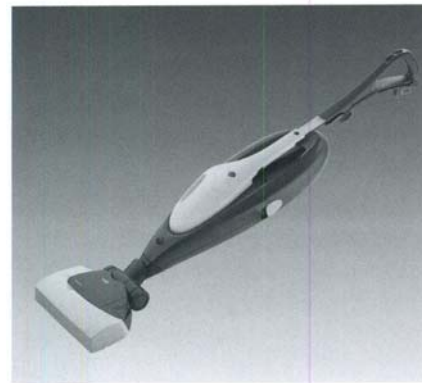
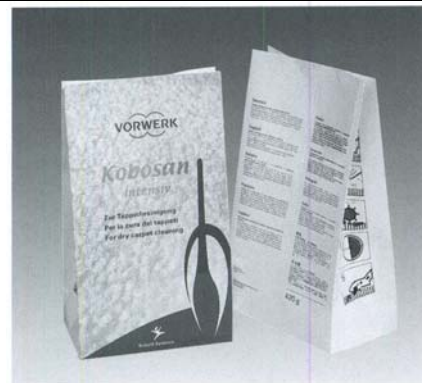

**ATTENTION :**

N'essayez pas d'aspirer avec le kit fraîcheur FK351 en place, cela ne marchera pas

Si trop de fils ou autre bout se coince dans le Kit fraîcheur FK351, l'électro-brosse se met en sécurité et un témoin s'allumera.

Il suffira d'enlever ce qui coince en ouvrant et en nettoyant

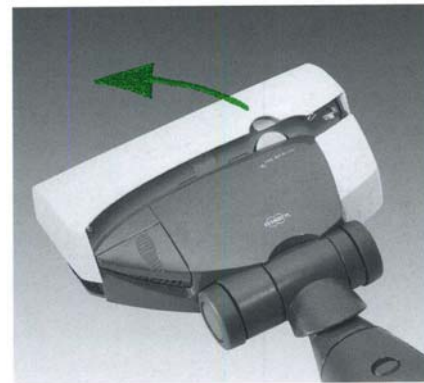
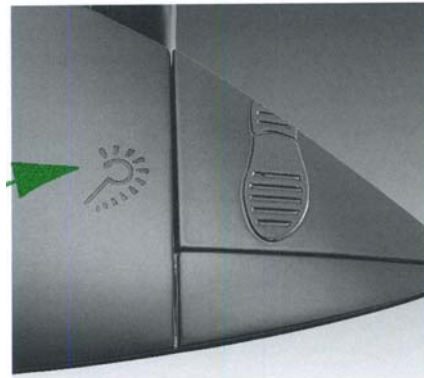

## ENTRETIEN DU KIT FRAÎCHEUR FK351

Nettoyage :

Prenez votre kit et rincez le à l'eau froide ou tiède.

Sortez les brosses de leurs logements et rincez les logements et les brosses

**NE JAMAIS PRENDRE DE PRODUIT DISOLVANT POUR LE NETTOYAGE.**

Remettez les brosses dans leurs logements respectifs :

Rouge avec Rouge

Blanc avec blanc

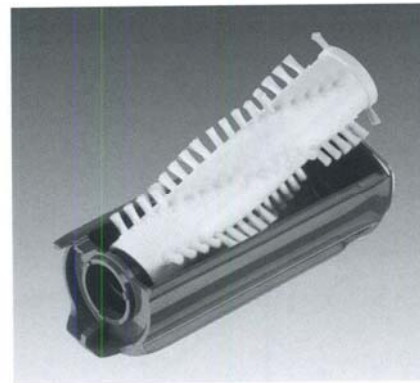

## KOBOLD PULILUX PL515

### Kobold PL515

Une option idéale pour les surfaces durs, carrelages, parquets, ou autre.

Une description complète est existe (n'hésitez pas à la demander)



### Branchement du câble

Il suffit de tourner l'arrêt supérieur et tout le câble s'enlève

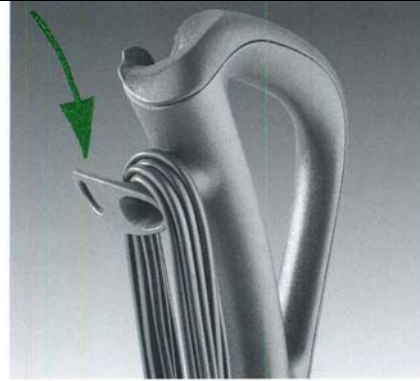

Mise en route de l'extracteur :

Sur le dessus du manche vous avez un interrupteur qui va de 1 à 3.



Mise en route de l'extracteur sans le manche en cas d'utilisation avec la bandoulière.

Vous avez sur l'appareil un interrupteur façon molette qui va de 1 à 3

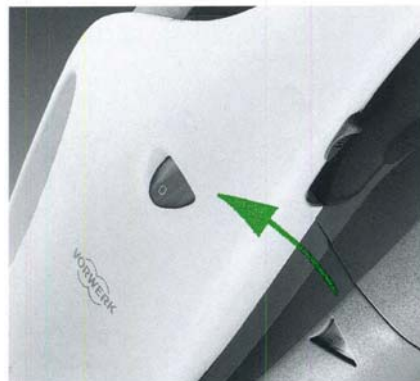

Autres conseils d'utilisation :

POSITION « 1 »	Sol peu sale Tapis Moquette très fine
POSITION « 2 »	Sol très sale Moquette moyenne
POSITION « 3 »	SOL DUR Moquette spéciale haute

## QUELQUES CONSEILS D'UTILISATIONS

Longez doucement le mur, la brosse aspire jusqu'au mur



Pour les tapis sans franges, longez le doucement le long du tapis et en arrière

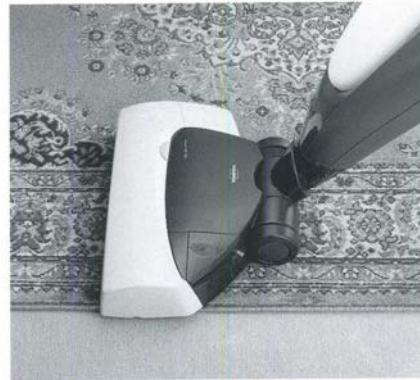

Pour les tapis avec franges, allez de l'intérieur du tapis vers l'extérieur et en arrière





## QUELQUES CONSEILS D'UTILISATIONS

Sur le carrelage, enfoncez l'interrupteur à pied vers le bas et faites fonctionner votre appareil sur la position « 3 »

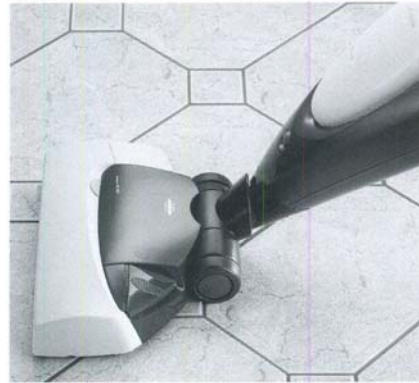

Comme vous pouvez le constater, l'articulation de la brosse est très pratique



Autre possibilité, l'ensemble est très plat.

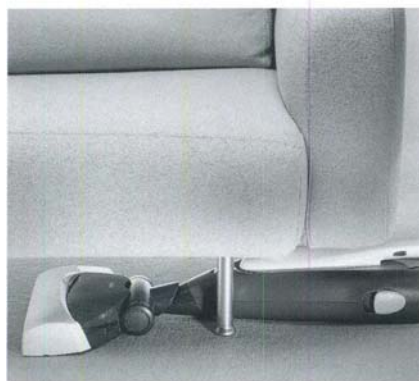

## QUELQUES CONSEILS D'UTILISATIONS

Sur les marches, plusieurs possibilités, vous pouvez même enlever le manche comme sur la photo 2

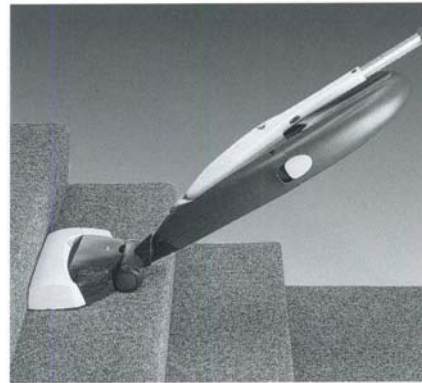
**PARCAGE DE L'APPAREIL.**

Dans cette position, la brosse EB 351F s'arrête de fonctionner automatiquement.



Pour le déplacer facilement

Dans la position parc, la brosse reste à sa position et vous pouvez facilement le déplacer grâce aux roulettes de la brosse EB351F



## ÜBERBODENBEREICH





Teleskoprohr, ausziehbar

Variodüse, mehrfach verstellbar,  
mit Aufsteckbürste und  
Bohrstaubdüse

## QUELQUES CONSEILS D'UTILISATIONS

Mise en place du câble d'alimentation

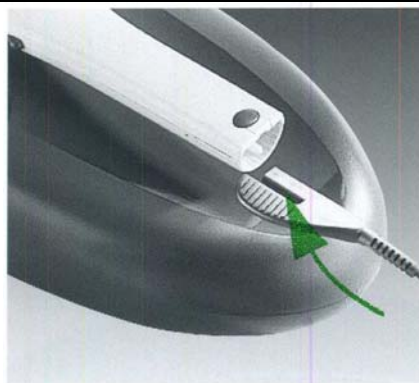

Mise en place du tuyau d'aspiration

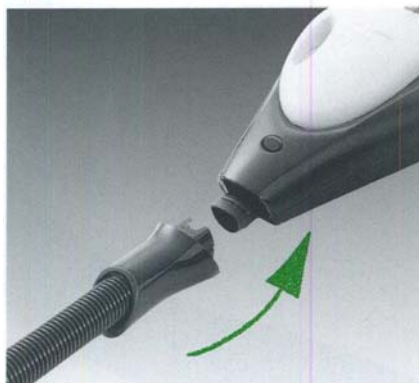

Branchement d'accessoires

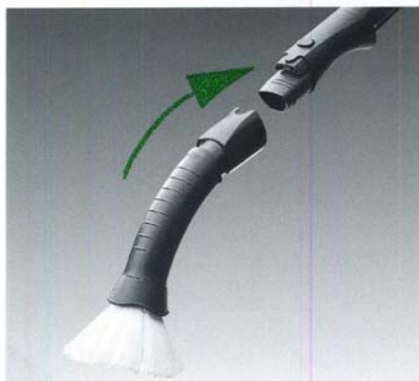

Interrupteur à molette de 1 à 3

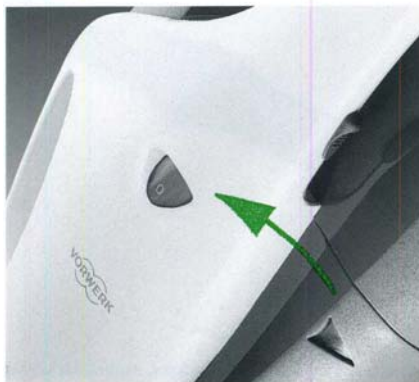

## QUELQUES CONSEILS D'UTILISATIONS

Utilisation de la bandoulière



Utilisation de la buse textile



En option le PB420

Très pratique pour le nettoyage des fauteuils, canapés, sièges de voitures, etc.(une description à part existe, demandez la)



Autres accessoires existants

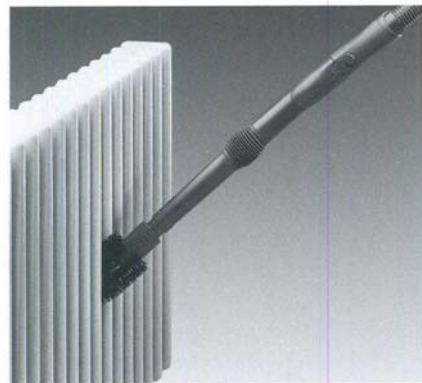

## Autres possibilités





## Sacs de récupération de poussière

### ATTENTION :

Si le sac est plein, ou que les pores du sac sont bouchés le témoin triangulaire devient jaune, il faudra remplacer le sac

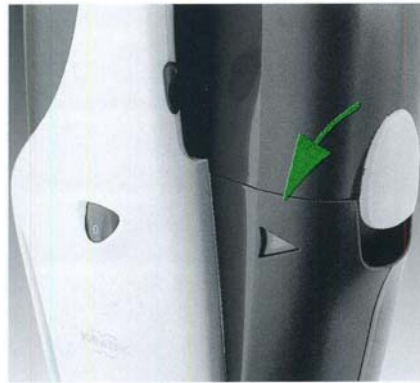
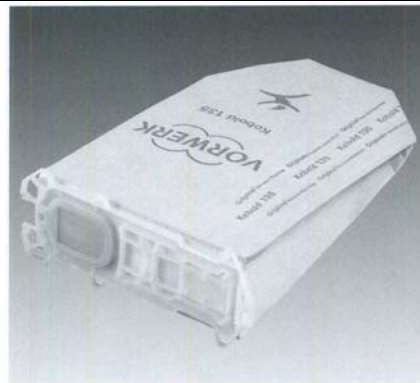

**REPLACEMENT DU FILTRE ET MISE EN PLACE DE LA DOSETTE DOVINA**

**TIREZ SUR LA POIGNEE JAUNE  
DANS LE SENS INDIQUE**

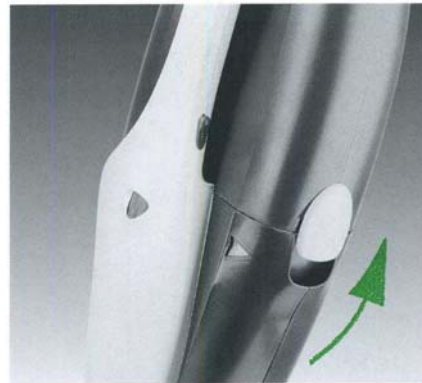

**OUVRE LA CASSETTE ET OUVRE  
LA VERS L'AUTRE COTE**

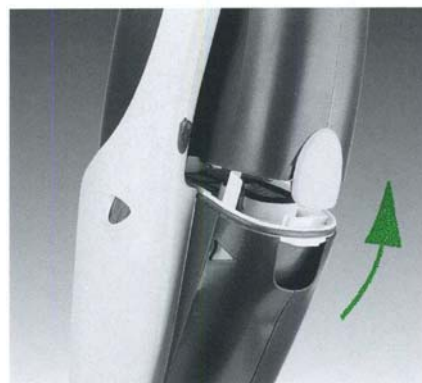

**SORTEZ L'ANCIEN FILTRE ET  
JETEZ LA.**



**METTEZ EN PLACE LE NOUVEAU  
FILTRE SUIVANT LE CROQUIS**

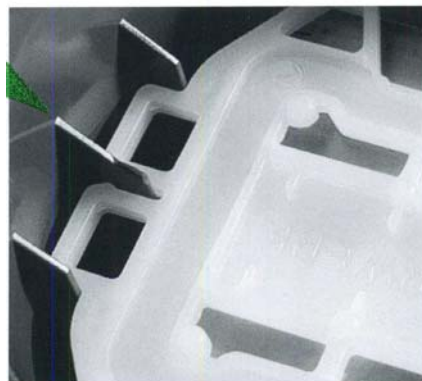

**REPLACEMENT DU FILTRE ET MISE EN PLACE DE LA DOSETTE DOVINA**

**POUSSEZ BIEN LE FILTRE A SA PLACE**

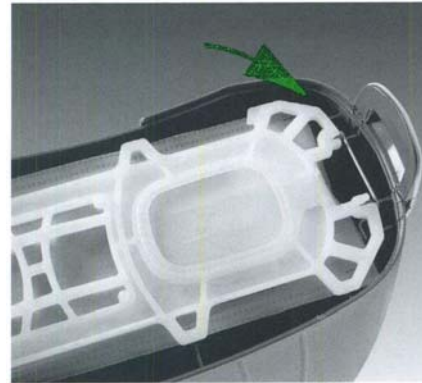

**MISE EN PLACE DE LA DOSETTE DOVINA COMME SUR LE CROQUIS**

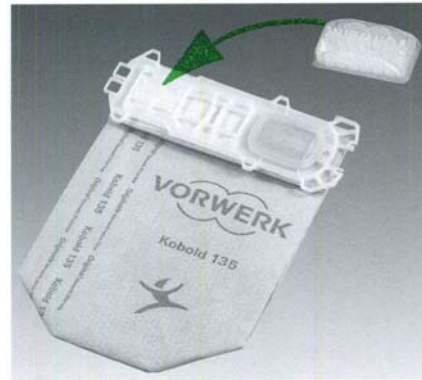

**REFERMEZ LA CASSETTE**

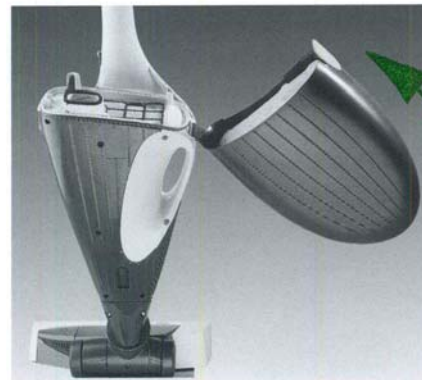

## REEMPLACEMENT DU FILTRE MOTEUR

Filtre de protection du moteur.

Dans le cas où le filtre de protection du moteur est très sale, il doit être remplacé.

Pour y accéder, ouvrir l'appareil en basculant l'unité sac filtre latéralement.

Le filtre moteur est situé près de l'ouverture (voir photo)

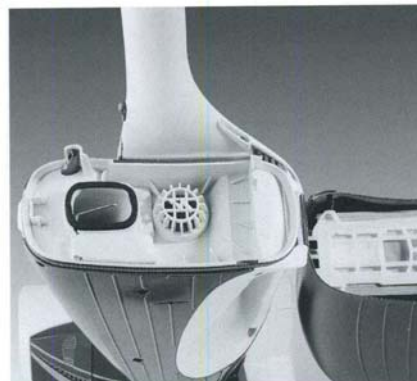
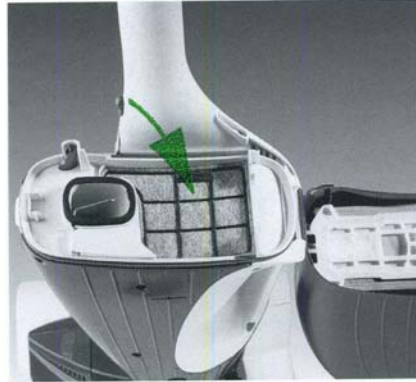

**LE MICRO FILTRE HYGIENIQUE**

Ce filtre a la particularité de filtrer les particules les plus fines. Il doit être changé environ une fois par an. Un filtre sale réduit les performances de l'appareil. Pour le changer ouvrir la grille située sur la partie latérale du KoboldVK135. Extraire le micro filtre hygiénique sale en s'aidant de la languette puis insérer le nouveau filtre jusqu'à enclenchement (voir photo) et refermer la grille.

**ATTENTION :**

**Un changement régulier des filtres permet d'obtenir un appareil toujours au maximum de son efficacité.**



### Fermeture du couvercle de la brosse EB

Prenez les deux mains pour fermer le couvercle blanc sur la brosse.

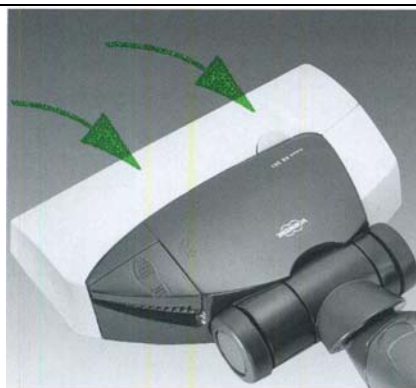

### Enlèvement de débris

Parfois il arrive que de petits cailloux ou autres choses se coincent dans la brosse frontale, il suffit de prendre un petit tournevis pour les enlever.

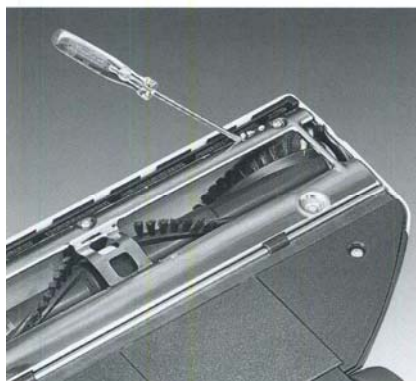

### Enlèvement de fils sur les brosses :

Ils arrivent que des fils s'enroulent dans les brosses, il suffit de prendre une paire de ciseaux et les couper et puis de les enlever

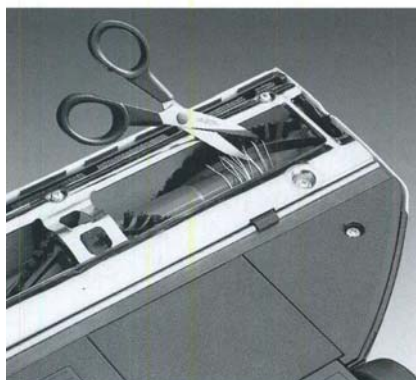

**TUYAU ELECTRO-ELECTRIQUE**

Est nécessaire pour faire fonctionner à distance les appareils électro-électriques avec l'extracteur tel le PB420

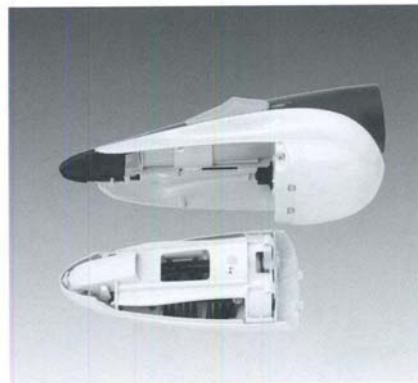
**Brosseur PB420****SUCCEUR TEXTILE****LE PLUMEAU**

Le plumeau est adapté pour un dépoussiérage, du plus doux au plus énergique, réglez les poils au plus court.



Couvercle ou regard :

Vous pouvez enlever ce couvercle pour nettoyer votre brosse.

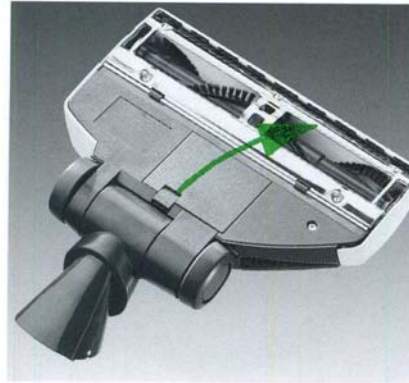

Des débris peuvent se coincés dans les brosses et la brosse EB se met en sécurité, il suffit d'enlever ce corps étranger.



Vous pouvez également régler la puissance d'aspiration en laissant des ouvertures par le bouchon prévu à cet effet

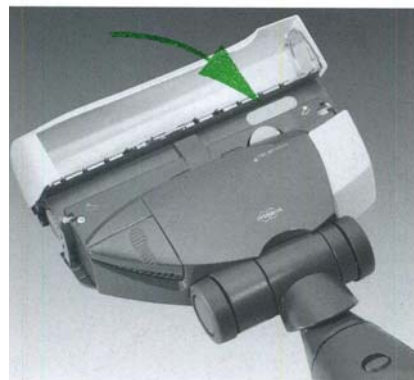





*Le meilleur pour votre famille*

## La Qualité Vorwerk

**Achetez la Qualité Vorwerk !**

Vous avez besoin de sacs filtres, de brosses textiles, de Kobosan ou de pièces détachées ? Aucun problème. Passez directement votre commande auprès de Vorwerk ou d'une station agréée.

Car, si Vorwerk est mentionné sur ces produits, vous pouvez être sûr d'obtenir la qualité exceptionnelle dont vous avez l'habitude avec votre appareil électroménager.

Seuls les consommables d'origine Vorwerk permettent l'efficacité du système d'entretien et d'hygiène Kobold Systems. Le recours à des consommables ou éléments n'appartenant pas à la marque Vorwerk risque d'endommager votre appareil.

Vous ne pouvez pas obtenir les produits Vorwerk sur les marchés, dans les grandes surfaces ou chez les détaillants non agréés. Pour tous les produits achetés par ces intermédiaires, Vorwerk ne prend en charge aucune garantie.

Dans le chapitre "Réapprovisionnement" de ce mode d'emploi, vous êtes informé de la manière dont vous pouvez passer votre commande.



**Kobold Systems**



*Unser Bestes für Ihre Familie*

Gebrauchsanleitung

**Kobold PB 420**

Polsterboy



**neu**

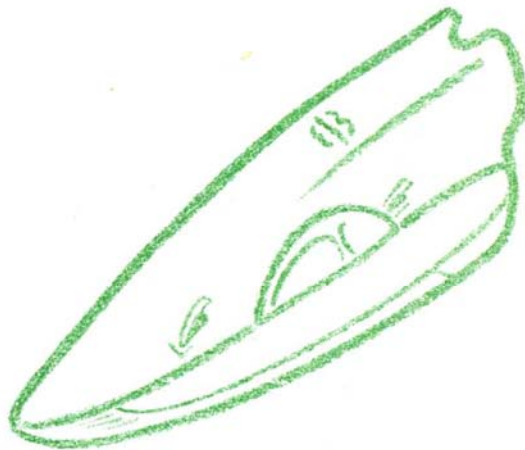

Kobold Systems

## Le PB420

Un accessoire exceptionnel pour nettoyer sièges, fauteuils, sièges de voitures, etc.

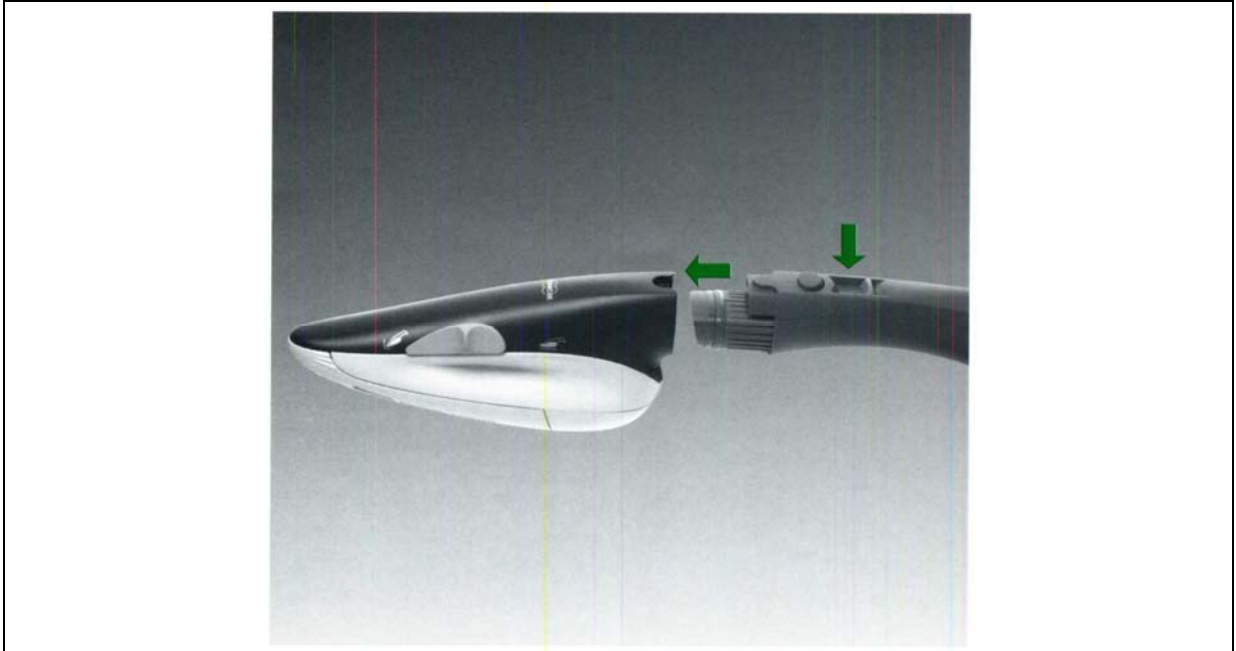



Vous branchez le PB420 sur l'Electrotuyau, tuyau d'origine sur les tiger 252 et 260, pour le tiger 251 il faudra un adaptateur.

Pour les KOBOLD 130, 131 et 135.ainsi que les anciens KOBOLD 120, 121, 122.

Il faudra acheter un Electrotuyau prévu pour le PB420

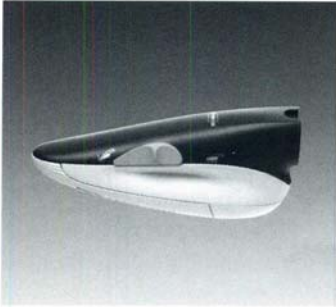
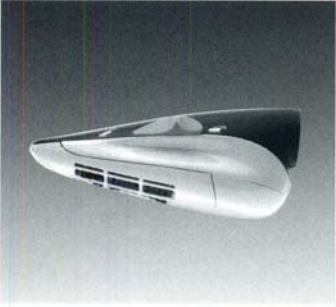
Pour les personnes qui ont encore un ancien Electrotuyau il faudra juste acheter un adaptateur

	<p>ATTENTION :</p> <p>Ne lavez jamais l'appareil avec de l'eau</p> <p>Vous pouvez démonter le PB420 pour le nettoyer et pour enlever des corps étrangers, fils, etc.</p>
--	--

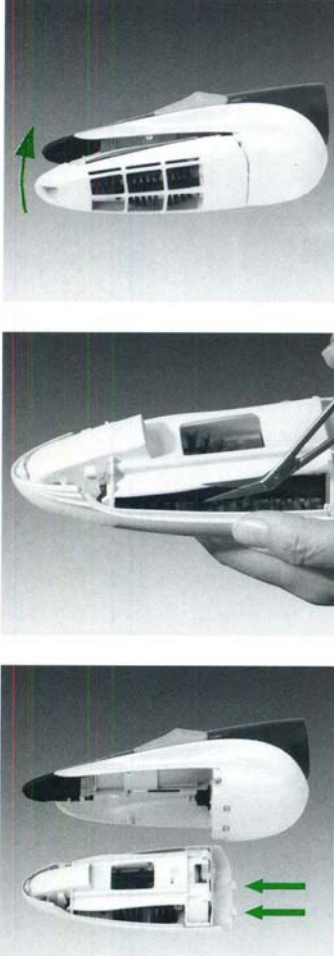

*Unser Bestes für Ihre Familie*

## Gebrauchsanleitung

### **Kobold PL 515**

Pulilux

Hartböden kehren und saugen

Hartböden bohnen und polieren

**neu**

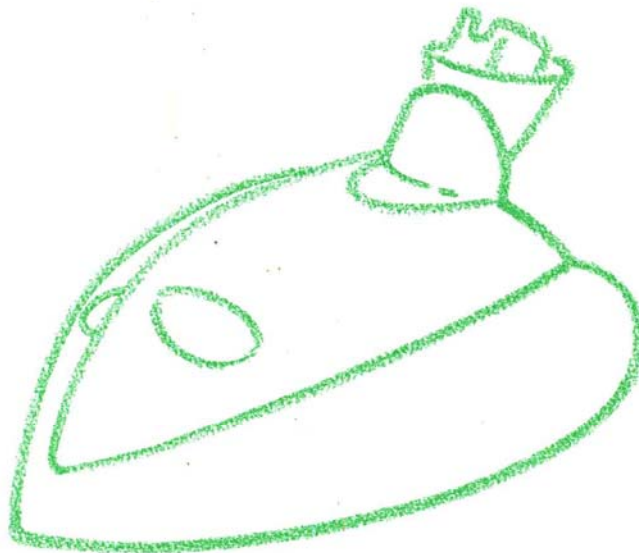

Kobold Systems

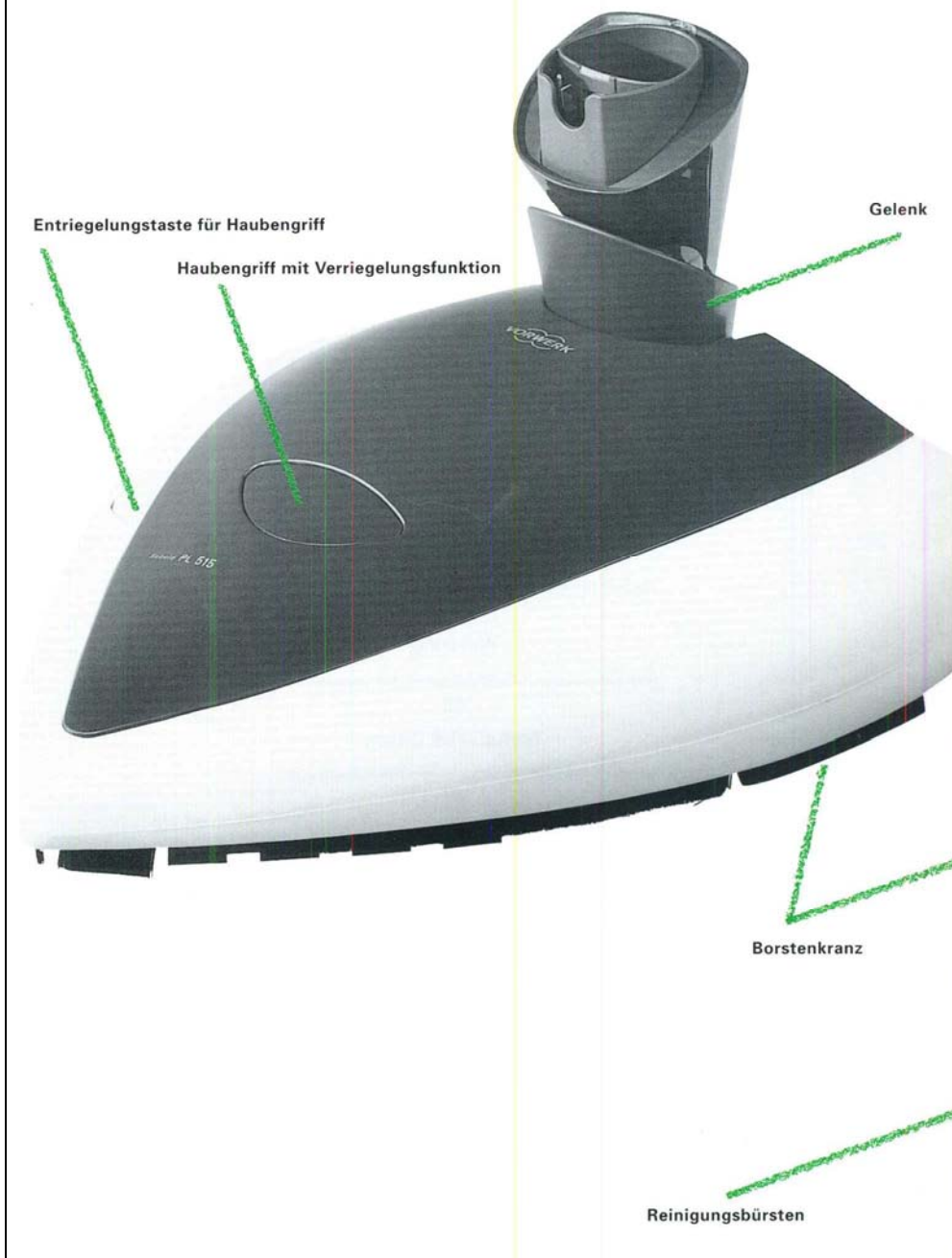
**KOBOLD PL 515 (PULILUX)**

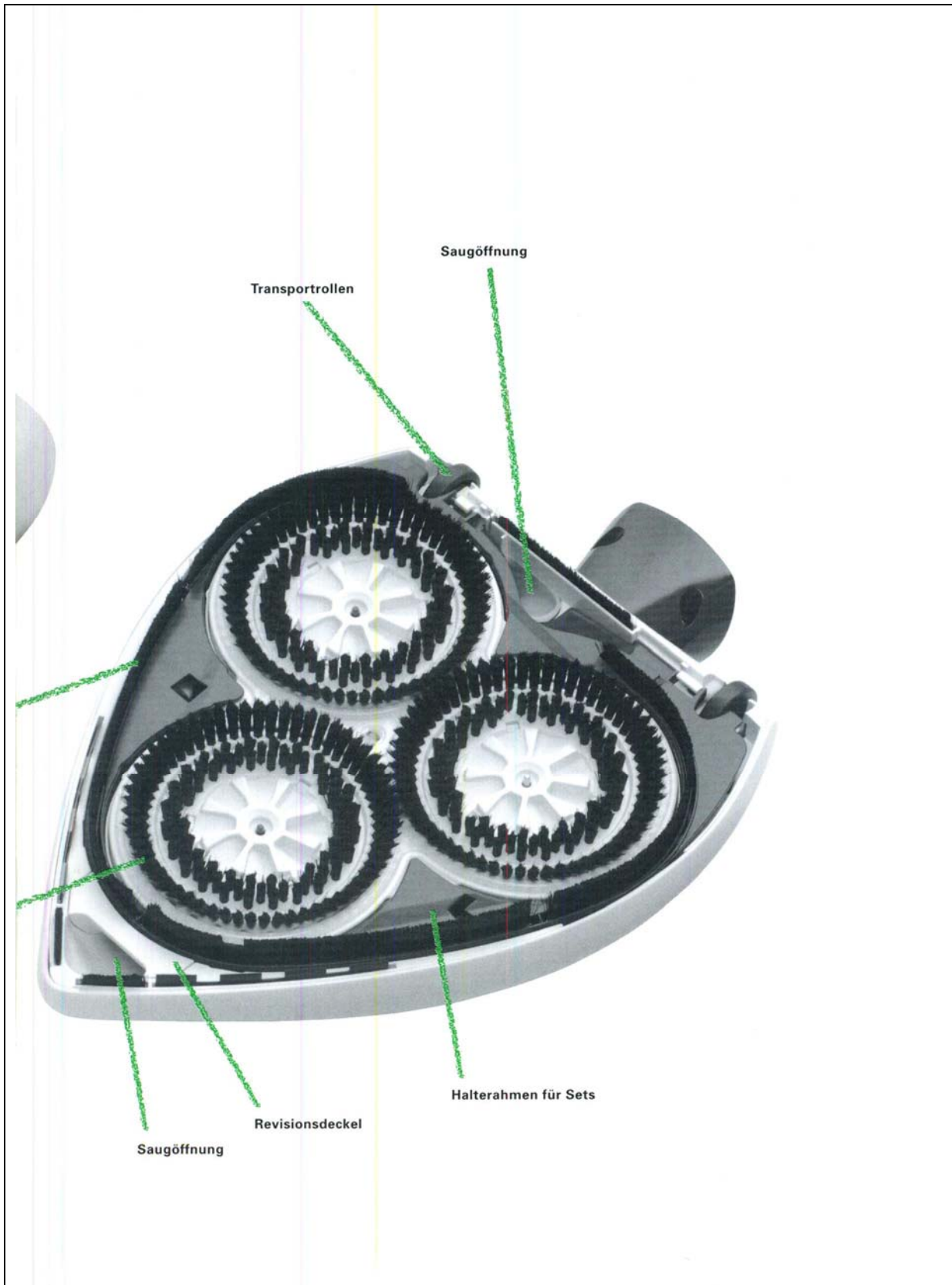



**KOBOLD PL 515 MIT KOBOLD SYSTEM 135**



Le PULILUX est un appareil idéal pour vos aspirateurs Vorwerk

Très vite vous ne pouvez plus vous passer de cet appareil, idéal pour tous les sols durs.

Le PULILUX PL515 polie, astique et aspire

Le PULILUX PL515 s'utilise avec tous vos aspirateurs Vorwerk ancien ou nouveau.

#### ADAPTATEUR :

Si vous avez un ancien appareil, il suffit d'acheter cet adaptateur et cela fonctionne.

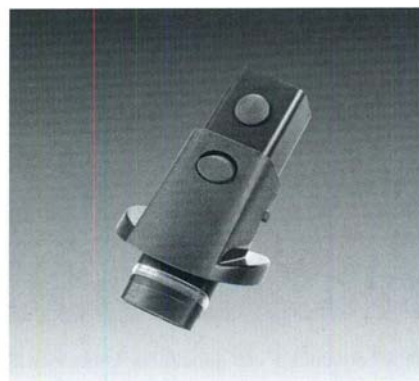
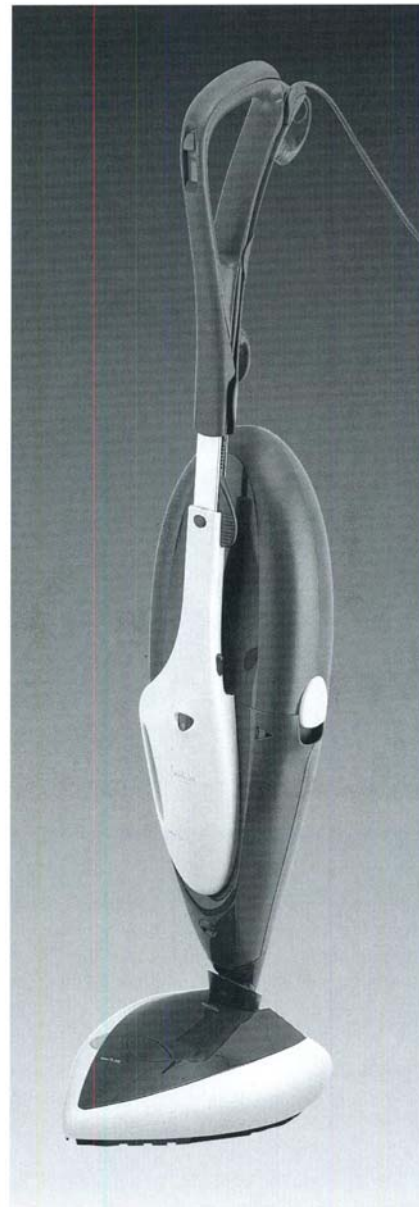

## PLULILUX PL515 pour Sols Durs

Le PULILUX 515 est un appareil spécifique pour l'entretien et le nettoyage des sols durs.

En association avec un extracteur vorwerk, Tiger ou Kobold, il garantit un nettoyage à sec plus efficace de vos sols durs. Il s'accompagne d'un module (il existe un deuxième module en option, noir) réversibles de 3 brosses adaptés à chaque type de sol dur.

### SUR SOL DUR TOUNE et ASPIRE

#### BROSSE A FOND BLANC

POUR LES SOLS DURS NON  
CIRES

COTE « 1 »

Côté brosses en soie à couronnes différenciées pour nettoyer à fond rainures et toutes surfaces rugueuses.

COTE « 2 » DECAPANT

Destiné aux sols carrelés pour ôter les saletés plus résistantes.



**BROSSE A FOND NOIR (en option)**

**POUR LES SOLS DURS CIRES**

Côté brosses en soie pour faire briller

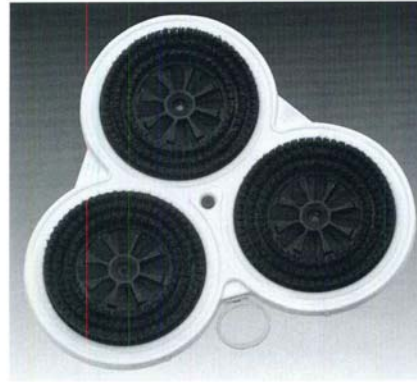

Côté feutre lustrant

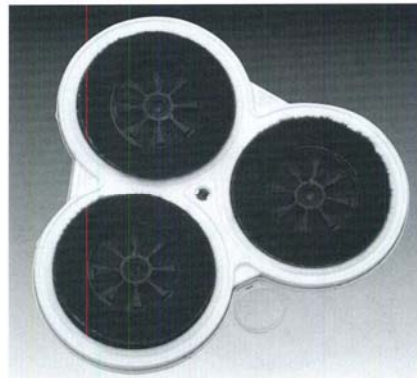

**KOBOLIN ou autre produit WACCHS EMULSION**

Convient pour tous les sols durs, entretien, rend brillant, etc, vendu en bidon de 1 litre.

Versé le produit sur le sol et avec un torchon humide l'étaler sur le sol, laisser sécher pendant environ 20 minutes et passer avec le PULILUX



## Remplacement des brosses

Pousser sur le bouton jaune, la poignée verte sort de son logement, soulevez la partie supérieure de PULILUX.

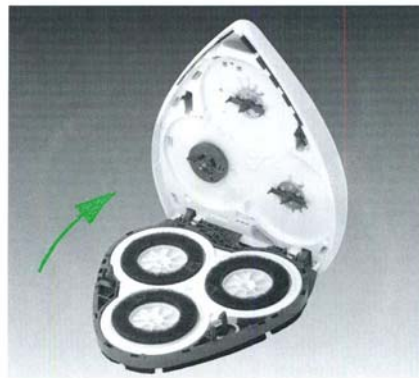

La languette doit toujours être comme indiquée sur la photo de ce côté de l'appareil.

Refermez, et poussez la poignée à sa place

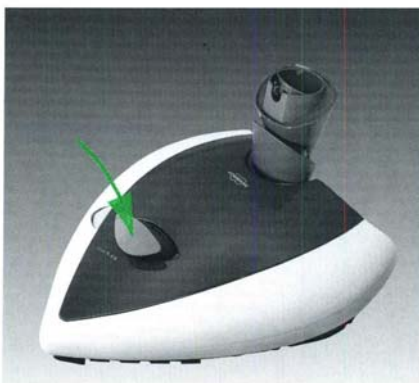

Ou avec le TIGER

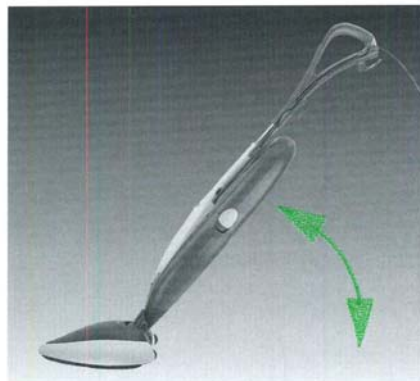
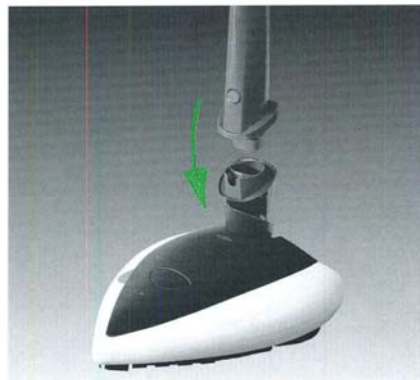

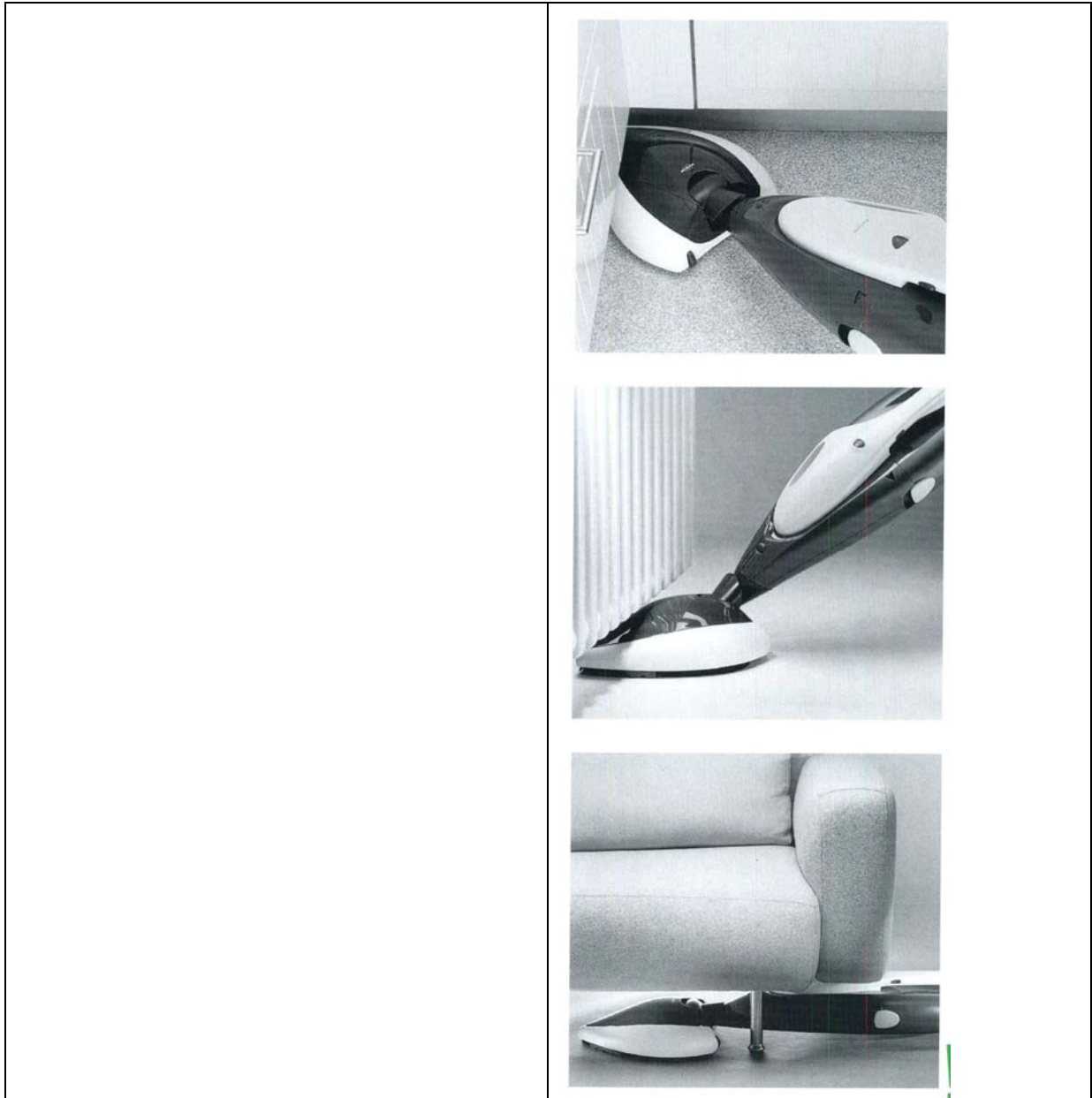



ATTENTION :  
PAS SUR LE SOL EN LIEGE

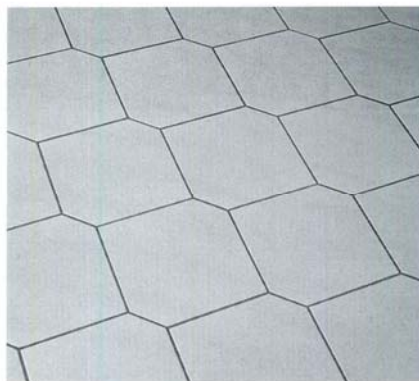
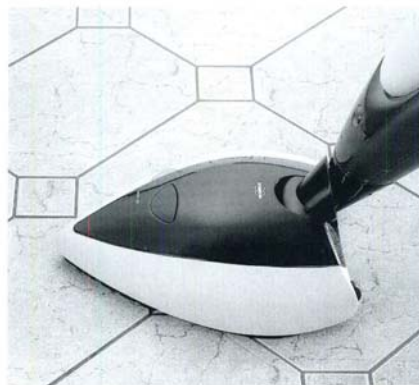

Avant d'utiliser la première fois le produit KOBOLLIN ou WACHS EMULSION, nettoyez correctement votre sol, enlevez les taches existante, etc

**ATTENTION :**

Le produit KOBOLLIN ou WACHS EMULSION, est prévu à n'être utilisé que les sols étanche et non sur le liège



ATTENTION :

Ne restez pas plus de 3 secondes sur  
une seule place sans bouger.

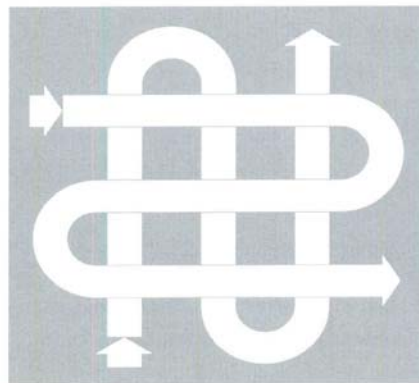

Parcage du VK135 ou autre



Déplacement du VK135 ou autre

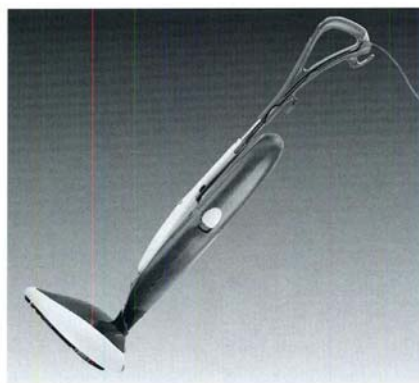

## PROBLEME

SI

Le produit WACHS EMULSION n'est pas encore sec

Vous n'avez pas mis assez de WACHS EMULSION

Vous avez mis trop de WACHS EMULSION

Si le sol n'est pas encore propre

APRES

Après 30 minutes polir le sol

Remettez encore une fois du produit WACHS EMULSION

Re-nettoyez encore une fois le sol

Re-nettoyez encore une fois le sol

Le support de brosse s'est déboîté,

Repoussez simplement les deux embouts dans leurs logements

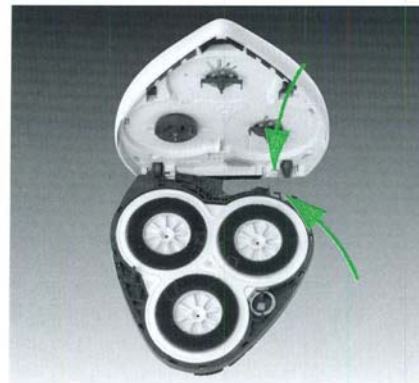
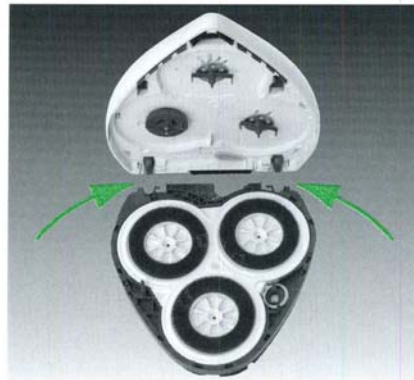

Vous pouvez enlever le petit embout pour nettoyer derrière

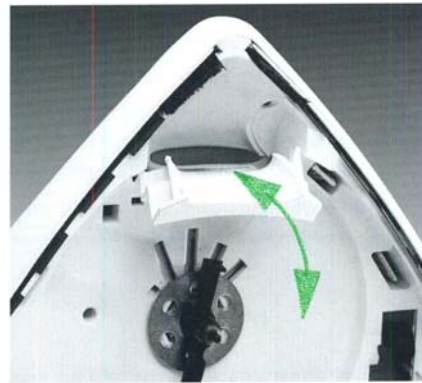
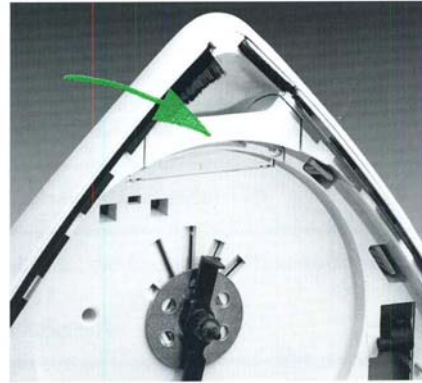

Vous pouvez également enlever les brosses polisseuses pour les nettoyer ou pour les remplacer (ces brosses existent dans la boutique)

